



# Trex® RainEscape®

SYSTÈME DE DRAINAGE DE TERRASSE

## GUIDE D'INSTALLATION



CRÉEZ  
UN  
ESPACE  
SEC

*sous votre terrasse*

*Protégez l'espace sous votre terrasse*

## CONTRE LA PLUIE, LE SOLEIL ET D'AUTRES ÉLÉMENTS

L'EAU S'ÉVACUE DE VOTRE TERRASSE POUR  
ÊTRE REDIRIGÉE VERS UN SYSTÈME DE  
DRAINAGE DE TERRASSE

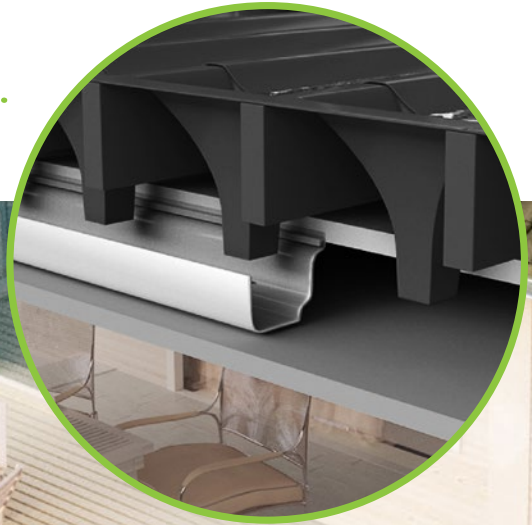

AGRANDISSEZ VOTRE ESPACE  
D'AMÉNAGEMENT EXTÉRIEUR



# Trex® RainEscape®

SYSTÈME DE DRAINAGE DE TERRASSE

## GUIDE D'INSTALLATION

Ce guide d'installation fournit des instructions détaillées sur la façon d'installer Trex RainEscape sur des terrasse surélevées. Veuillez lire attentivement ces instructions.



Balayez le code QR à droite pour voir les vidéos et les photos d'installation



**PRO2PRO**

Besoin d'une aide immédiate pour l'installation ?  
CONTACTEZ NOTRE EXPERT EN INSTALLATION PRO2PRO  
**1-877-348-1385**

## GUIDE D'INSTALLATION DE TREX RAINESCAPE®

### INSTALLATION DE BASE

Pièces .....	4
Outils .....	4
Préparation .....	5
Installation du tuyau de descente Trex RainEscape .....	5
Installation de l'auge Trex RainEscape .....	6
Collez tous les joints.....	6
Types de solin .....	8
Installation du fascia .....	10
Installation d'un système de gouttière .....	10
Installation de luminaires de soffite Trex Rainescape .....	11

### MODIFICATIONS ET CAS PARTICULIERS

Cadre photo simple ou panneau de disjoncteur .....	13
Cadre double ou triple.....	13
Installation de garde-corps à l'aide d'une boîte à échelle .....	14
Utilisation du flash de poteau Trex RainEscape .....	14
Obstructions et poteaux .....	15
Montage de poteau de surface.....	16
Tuyau de descente en porte-à-faux .....	16
Tuyau de descente du deuxième étage .....	17
Installation d'une gouttière au-dessus une poutrelle double ou triple .....	17
Tuyaux de descente modifiés .....	17
Couper autour des tuyaux de descente et obstructions .....	18
Doubles ponts étendus (plus de 5,79 m) .....	18
Installation des lumières encastrées .....	19
Installation sur des marches de terrasse.....	19

### INSTALLATION À L'AIDE D'UN SYSTÈME DE POUTRELLES EN ACIER.....20

### GARANTIE .....

22

### FOIRE AUX QUESTIONS .....

23

\*Consultez la fiche d'installation pour connaître les mises à jour les plus récentes.

## AVANT DE COMMENCER

CONSULTEZ TOUJOURS LE RESPONSABLE LOCAL DU CODE DU BÂTIMENT AVANT D'INSTALLER LE SYSTÈME POUR VOUS ASSURER QUE VOUS RESPECTEZ TOUTES LES EXIGENCES DU CODE ET DE LA SÉCURITÉ. TREX N'EST PAS RESPONSABLE DES INSTALLATIONS INAPPROPRIÉES OU NON RECOMMANDÉES.



Balayez ce code QR pour visionner une vidéo sur les considérations de conception et d'aménagement à garder à l'esprit lors de l'installation du système Trex RainEscape.

### À FAIRE

S'assurer que vos solives sont bien droites et carrées.

Ajouter des sorties à la gouttière tous les 3,65 - 4,57 m.

Recouvrir toutes les solives et les cales avec du matériau pour auge, puis les fixer avec du ruban adhésif.

Recouvrir le système Trex RainEscape de planches de terrasse.

S'assurer que les gouttières et les descentes pluviales sont sèches et exemptes de débris avant d'appliquer le ruban adhésif.

Acclimater le creux avant l'installation. N'utilisez que des produits de marque Trex RainEscape.

Installez le matériau de l'auge avec le côté brillant vers le haut. Utilisez uniquement des produits de marque Trex RainEscape.

### À NE PAS FAIRE

Ne pas agraffer les produits de Trex RainEscape ailleurs que par-dessus ou dans des solives de plancher, de lisses, des solives de bordure, des linteaux, etc.

Ne pas utiliser des attaches cachées à pointes, d'attaches qui s'enfoncent dans un angle ou toute autre attache sans base plate pour exercer une pression sur le ruban butyle.

Ne pas surcharger les vis à double filetage.

Ne pas vous tenir ailleurs que sur le dessus des solives de plancher, des lisses, des solives de bordure ou des linteaux. Le système Trex RainEscape ne peut pas supporter le poids du corps.

Ne pas utiliser de clous pour fixer les planches de terrasse au-dessus du système Trex RainEscape.

Ne pas percer préalablement les planches de terrasse sur le système Trex RainEscape.

## CONSEILS PRATIQUES

### LE SYSTÈME TREX RAINESCAPE EST PLUS FACILEMENT INSTALLÉ AVEC DEUX PERSONNES TRAVAILLANT ENSEMBLE

#### ACCUMULATION DE NEIGE

La neige se posera sur la terrasse jusqu'à ce qu'elle fonde, ensuite l'eau passera par le système.

#### FEUILLES

Si des feuilles et des débris s'accumulent dans les auges, un nettoyage standard ou une forte pluie nettoiera le système.

#### SI LE RUBAN ADHÉSIF NE COLLE PAS

À des endroits comme le périmètre, les briques ou les enduits extérieurs en plâtre où le ruban adhésif Trex RainEscape ne colle pas, utilisez le calfeutrage au butyle Trex RainEscape pour coller le matériel.

#### MISE EN GARDE

N'épissez pas le matériel de l'auge. Si le matériel de l'auge est épissé, il faut le remplacer. N'essayez pas de réparer des dommages avec le ruban adhésif Trex RainEscape.

Pour estimer vos besoins en matériaux ou pour des questions, visitez notre site Web [trexrainscape.com](http://trexrainscape.com) ou composez le **1-877-348-1385**

# INSTALLATION DE BASE

## PIÈCES

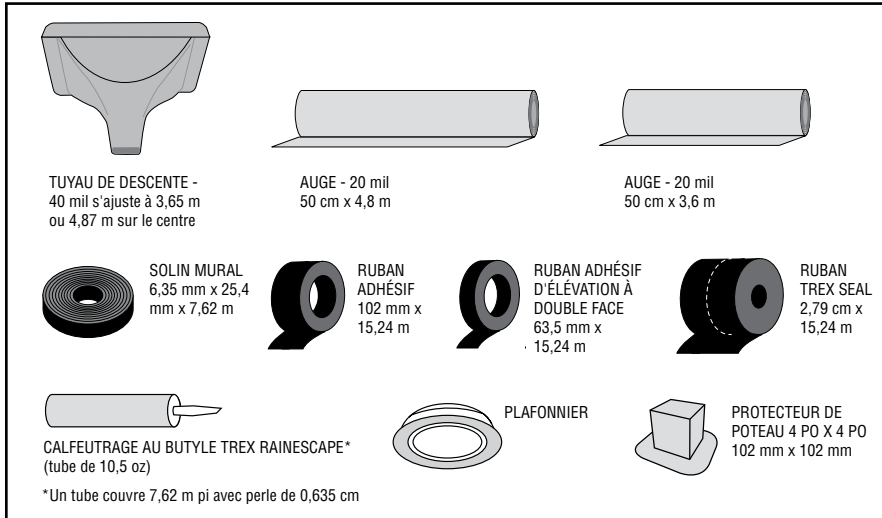

## OUTILS

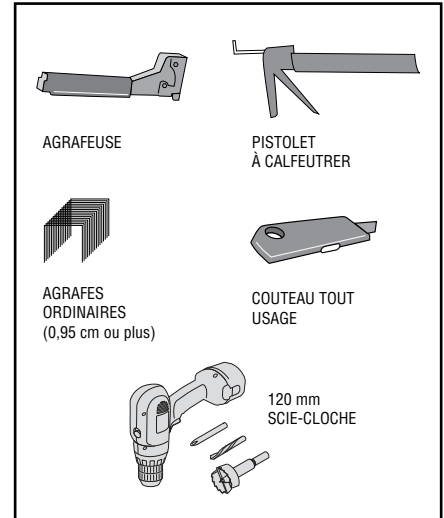

## DÉTAILS DU CADRAGE

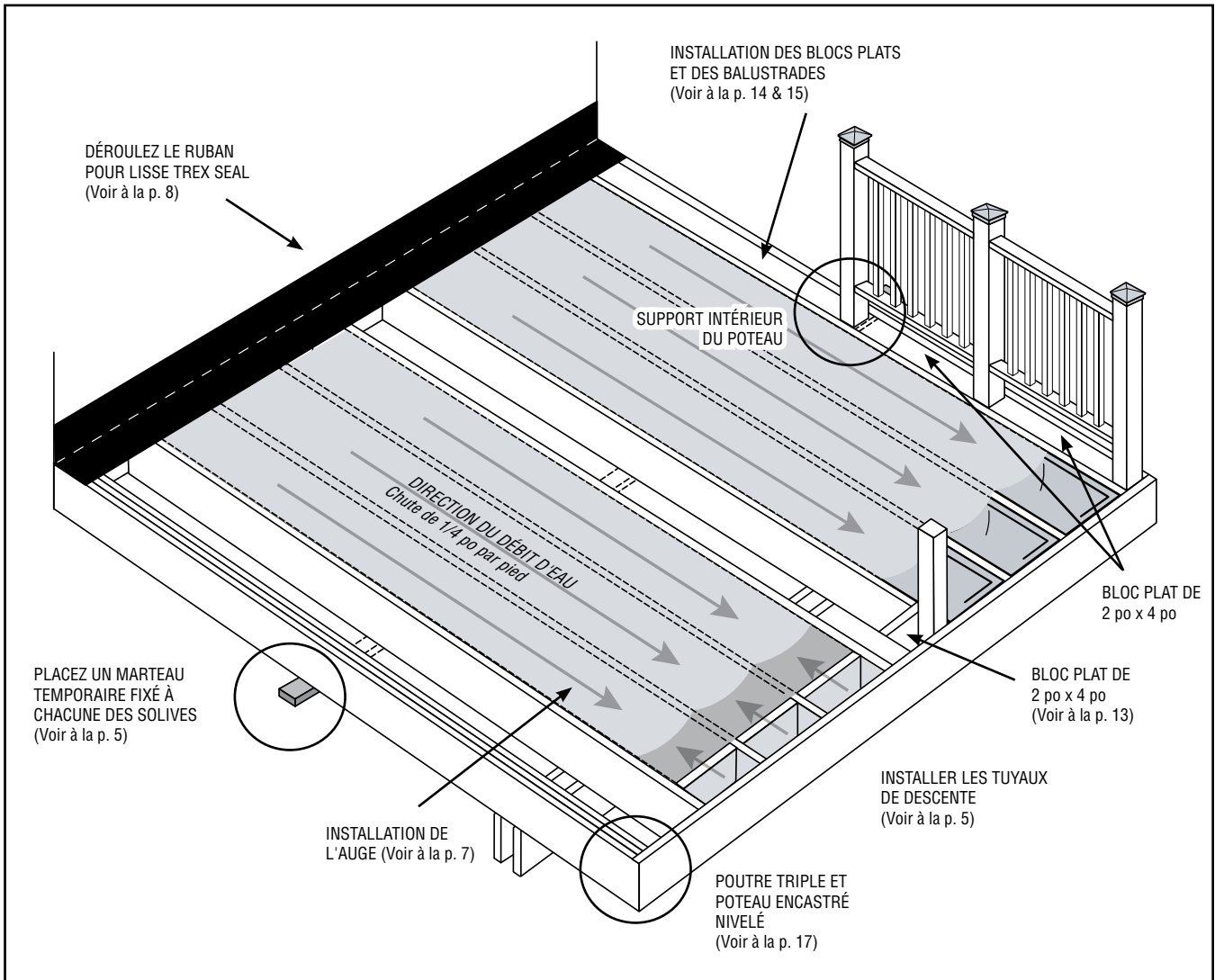

## 1. PRÉPARATION

»Lisez toutes les instructions avant de commencer.

»Placez un cloueur à mi-portée (1) ou un blocage vertical (1A) pour maintenir la solive droite et empêcher qu'elle ne roule ou un blocage doit être installé et laissé pour empêcher les solives de bouger si aucun plafonnier ne doit être installé.

»Le cloueur à mi-portée peut être retiré lorsque le plafonnier ou le plafond est installé.

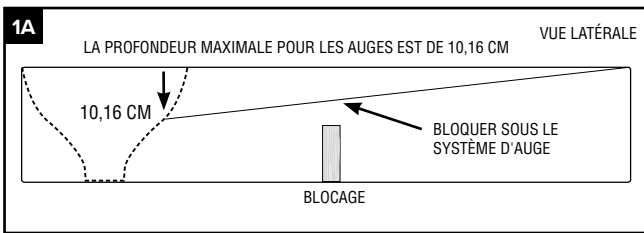
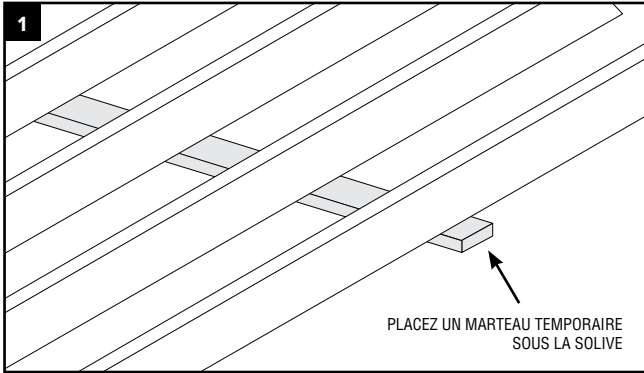

## 2. INSTALLATION DU TUYAU DE DESCENTE TREX RAINESCAPE

»Coupez les tuyaux de descente sur un côté de 30,48 cm ou de 40,64 cm po sur la rainure en suivant l'espacement de la solive.



»Installez tous les tuyaux de descente sur les solives de la bordure et/ou la lisse. Coupez les côtés face à la baie d'ouverture de la terrasse.

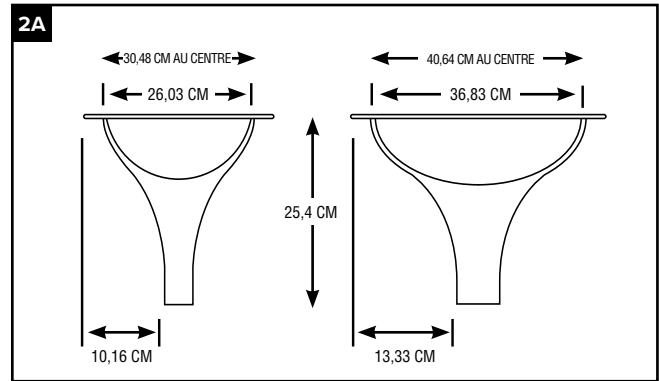
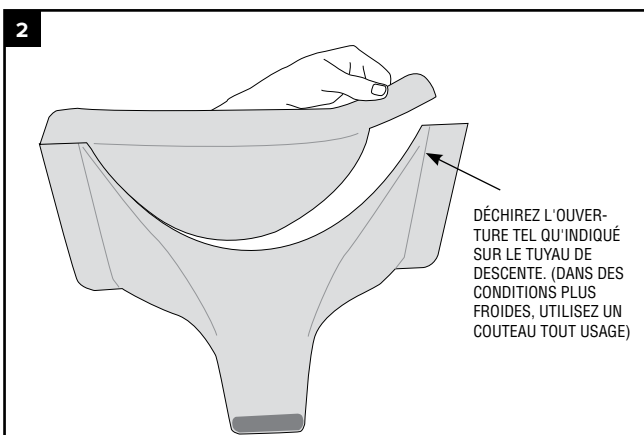

»Le tuyau de descente devrait s'allonger de 2,54 cm dans la gouttière : coupez ou allongez au besoin. (2C)

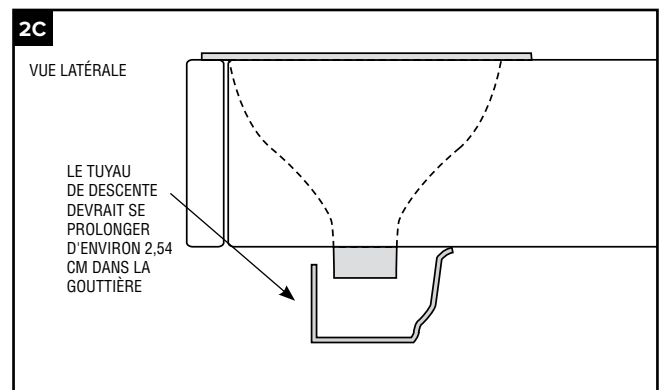
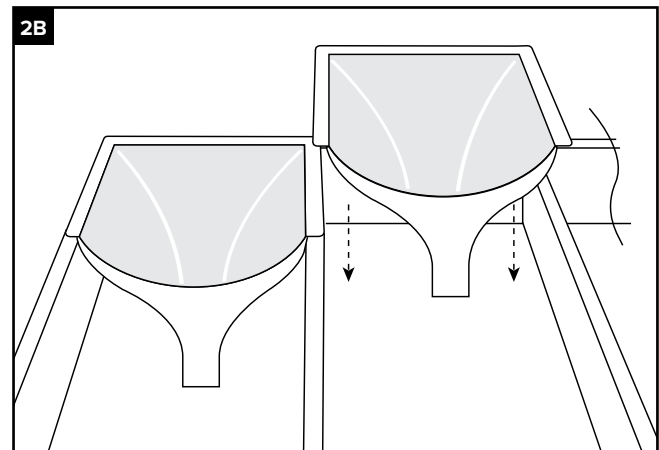

### 3. INSTALLATION DE L'AUGE TREX RAINESCAPE



RECHERCHER  
UNE VIDÉO

**REMARQUE :** Si des variations de température importantes ont lieu pendant l'installation, assurez-vous d'acclimater le matériel de l'auge avant l'installation. Surtout si vous utilisez de la couleur noire. Il y a deux façons de procéder.

»Faites un petit pli au centre de l'auge. Assurez-vous de tenir compte du décalage si vous l'installez pour une baie de solive de 30,48 cm. (3A)

»Déroulez le matériel de l'auge, en laissant le temps au plastique de se reposer et de s'acclimater aux températures extérieures.

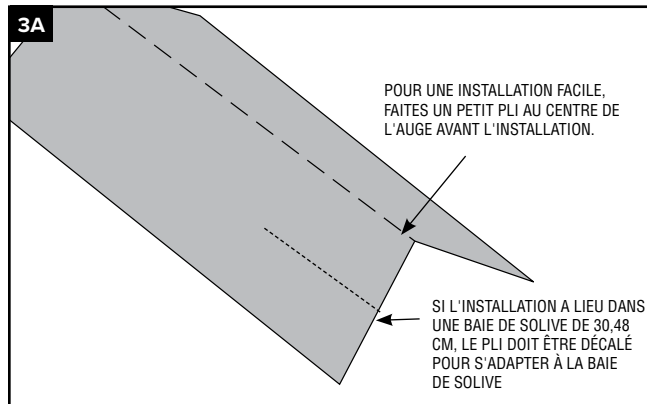

»En travaillant avec le matériel de l'auge Trex RainEscape, assurez-vous que le côté lisse/lustré fait toujours face vers le haut.

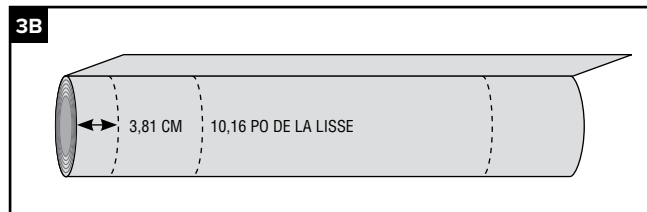

»Si vous installez le système sur une solive 30,48 cm de diamètre, retranchez de 10,16 cm la rainure latérale de 3,81 cm. Ensuite, alignez le bord gauche de l'auge avec l'extérieur de la solive (3B).

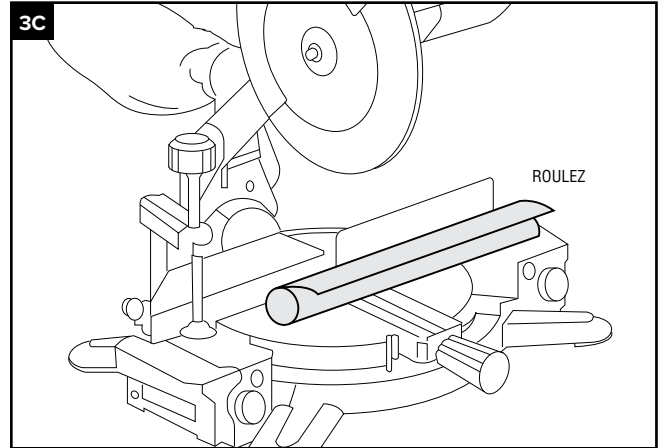

»Mesurez plus de 10,16 cm et retranchez pour atteindre 30,48 cm sur les solives centrales. (3C)

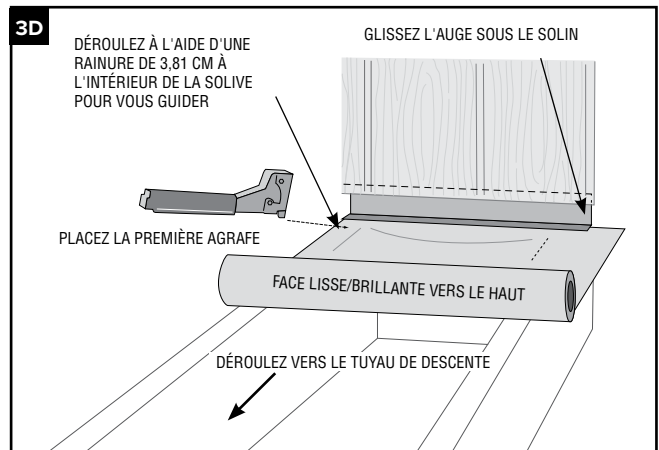

»Tenez le rouleau de sorte que la rainure de 3,81 cm se trouve à gauche. (3D)

»Alignez la rainure de 3,81 cm avec la deuxième solive.

»Placez la première agrafe sur la lisse du côté de la rainure de 3,81 cm. (3E)

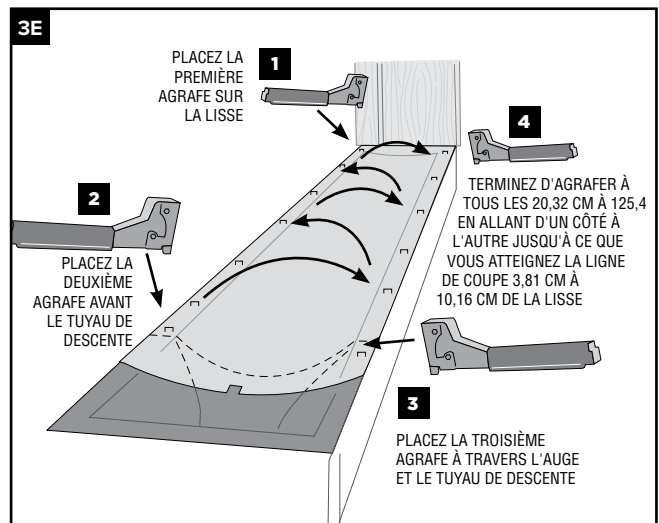



- »Coupez l'auge de manière à ce qu'elle s'étende à peu près à mi-chemin du tuyau de descente.
- »Coupez en longueur jusqu'à la paroi arrière du tuyau de descente.
- »Pour enlever la mémoire de la feuille, roulez les derniers. (3F)

**REMARQUE :** Si le débit est supérieur à 3,81 cm, posez la deuxième agrafe à mi-chemin de la deuxième solive.

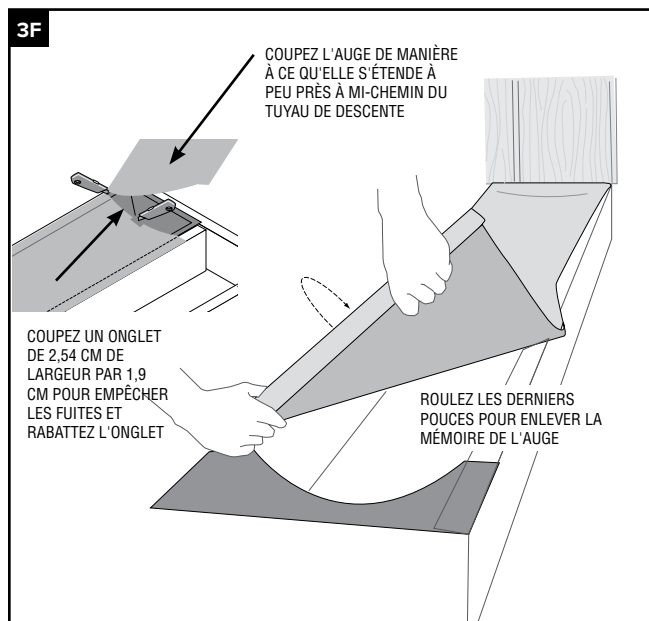

- »Tirez fermement pour vous assurer que la mémoire est relâchée et placez la deuxième agrafe dans la solive gauche à travers le tuyau de descente. (3E)
- »Formez une auge dans le tuyau de descente tout en alignant le côté de l'auge avec l'intérieur de la solive. Placez la troisième agrafe à travers l'auge et le tuyau de descente sur la solive droite. (3E)
- »Tirez fermement le coin sur la lisse et la solive droite en gardant l'auge droite et sans pli sur toute la longueur pour ne pas empêcher la circulation de l'eau. (3E)
- »Placez la quatrième agrafe sur la lisse droite. (3E)
- »Continuez d'agrafer à chaque 15,24 cm à 20,32 cm de la lisse au tuyau de descente sur les deux solives pour fixer. (3E)
- »Coupez un onglet de 2,54 cm de largeur par 1,90 cm pour empêcher les fuites et rabattez l'onglet. (3F)
- »Le matériau de l'auge doit couvrir tout le bois exposé sur la surface de la terrasse.

- »Pour vérifier le bon angle, versez une tasse d'eau sur l'auge et la lisse en s'assurant que l'eau coule dans le tuyau de descente. (3G)
- »Suivez les étapes ci-dessus pour le reste des auges.

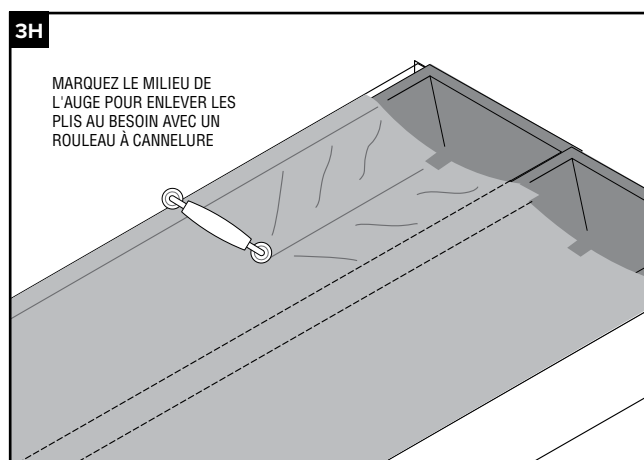
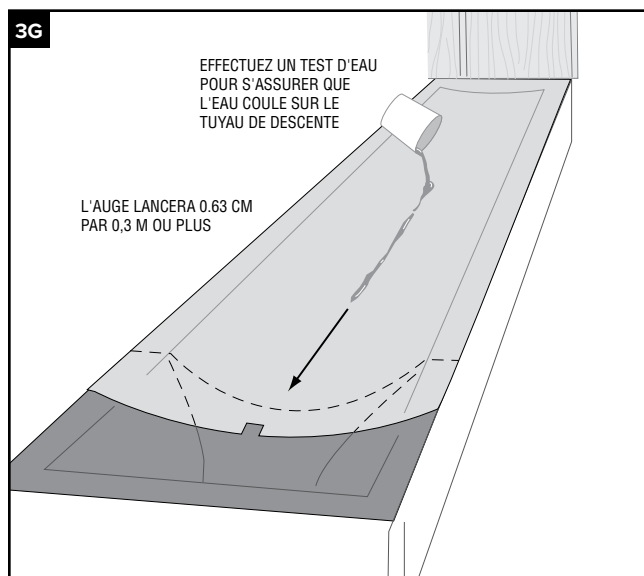

**REMARQUE :** Lorsqu'il y a de grands écarts de températures, le matériel de l'auge prend de l'expansion et se contracte. Certains plis sont acceptables, mais cela ne devrait pas empêcher l'eau de circuler.

#### 4. COLLEZ TOUS LES JOINTS

»Découpez le surplus d'auge aux joints, en conservant la superposition pour que la colle puisse couvrir la partie supérieure de la solive et des joints. (4A)



RECHERCHER  
UNE VIDÉO

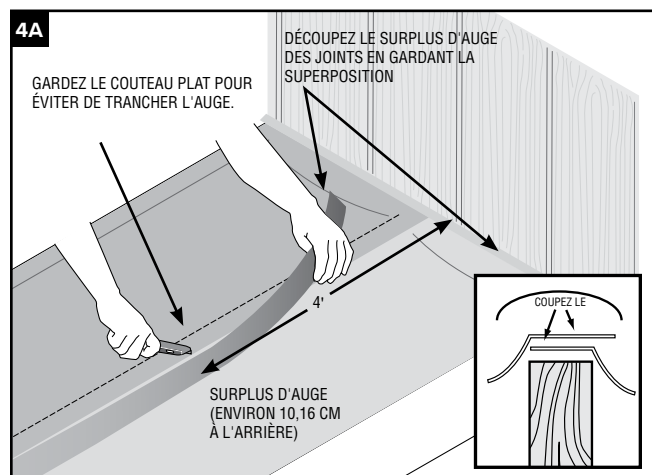

»À l'aide du ruban adhésif Trex RainEscape, collez tous les joints et le périmètre en s'assurant que le solin soit collé à l'auge. (4B)

**REMARQUE :** Le ruban adhésif fonctionne par compression et doit être pincé entre la terrasse et la solive pour être scellé fermement.

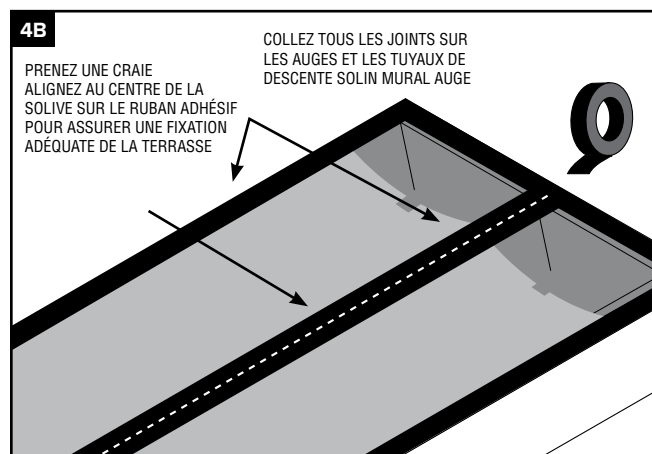

**REMARQUE :** Le ruban butylique ne doit jamais être posé directement sur le bois. Le matériau de l'auge ou un tuyau de descente doit se trouver en dessous

#### 5. LES QUATRE TYPES DE SOLINS :

Installez le solin Trex Seal - Recommandé

- »Ajoutez un calfeutrage sur la lisse
- »Installez le système Trex RainEscape
- »Inscrivez une ligne de 1,67 cm au-dessus de la lisse sous le parement de la maison. (5A)

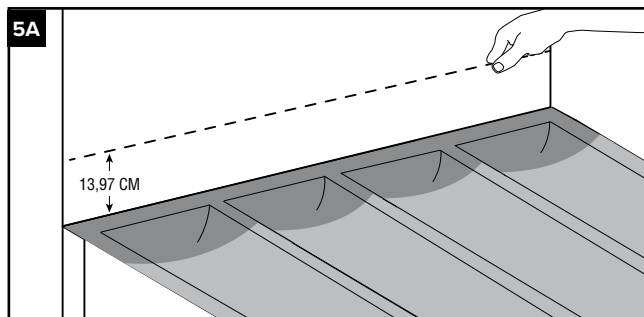

»Pliez le ruban pour lisse Trex Seal en deux. (5B)

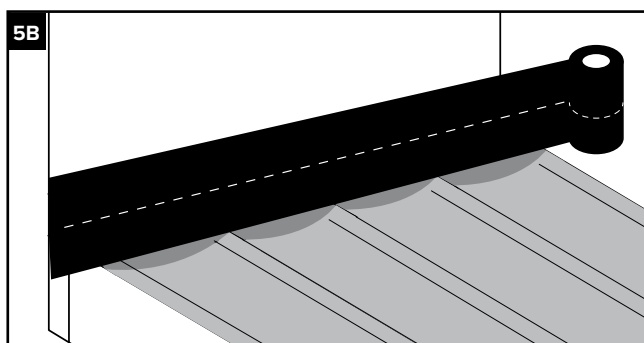

»Retirez l'une des doublures de libération. Appuyez pour sceller contre la surface verticale à la ligne 13,97 cm. (5C)

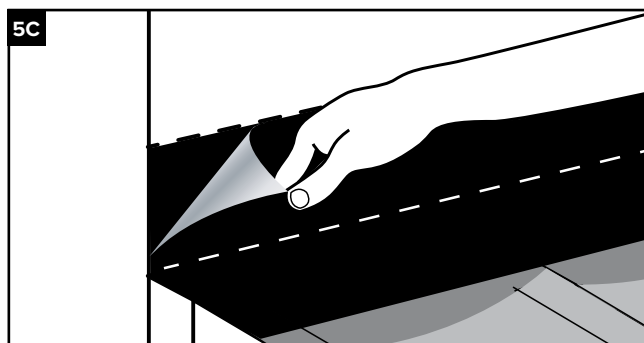

»Une fois que la surface verticale est fixée, retirez le deuxième revêtement de dégagement, dépliez le ruban de lisse Trex Seal et appuyez fermement contre le système Trex RainEscape. (5D)

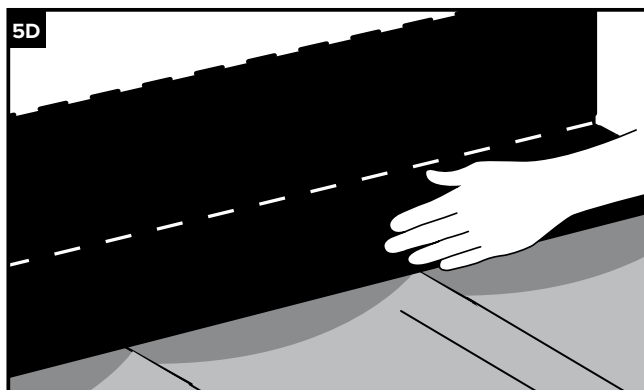

## Avec solin

»En utilisant le solin, ajoutez un calfeutrage au butyle à la lisse et entre le solin et l'auge. Collez le solin avec la partie supérieure de l'auge. (5D)



RECHERCHER  
UNE VIDÉO

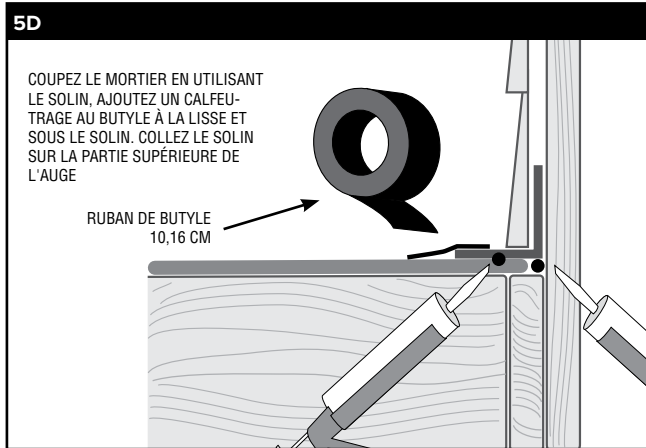

## Solin avec brique ou enduit extérieur en plâtre

»Coupez à travers le mortier ou le joint de ciment. Calfeutrage "Z" clignotant dans le mortier. Installer la gouttière sous le solin comme indiqué dans (5E). Tape sur clignotant vers le haut de l'auge à l'aide du ruban de butyle RainEscape de 10,16 cm.

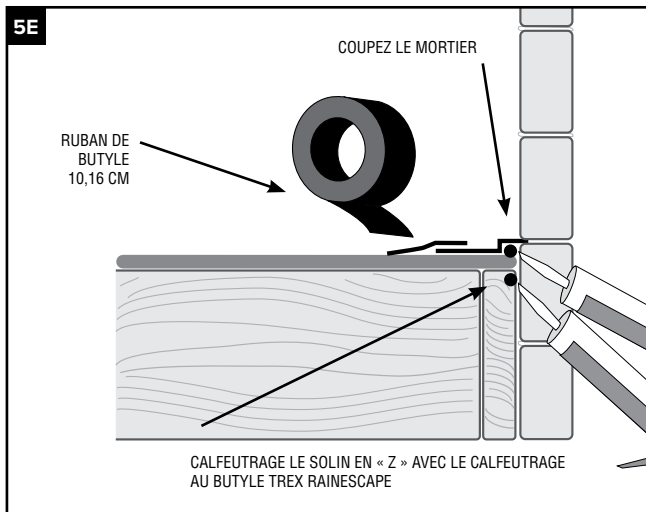

## Sans solin avec brique ou enduit extérieur en plâtre

»Si vous l'installez contre de la brique ou un enduit extérieur en plâtre, vous n'avez **PAS** besoin d'une étanchéité à 100 %, utilisez la méthode de calfeutrage. (5F)

*Trex ne recommande pas l'installation du système sans solin. Si l'installation avec solin n'est pas possible, consultez le responsable du code du bâtiment de votre région pour obtenir une exception.*

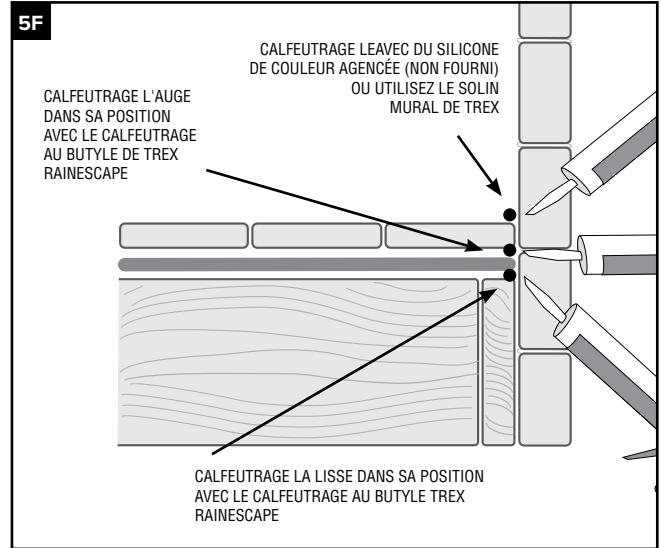

## 6. BANDE DE MOUSSE DU SOLIN MURAL

»Coupez une partie du solin mural auto-adhésif de la longueur de la terrasse. (6A)

»Pelez le papier libéré par le solin mural et collez sur la terrasse, le revêtement ou le solin. (6B)

»Poussez la première planche de la terrasse vers sa position pour comprimer le solin mural. Fixez ensuite la terrasse. (6C)



RECHERCHER  
UNE VIDÉO

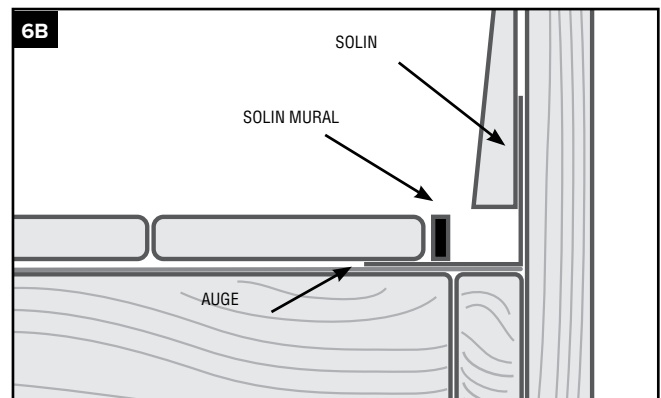
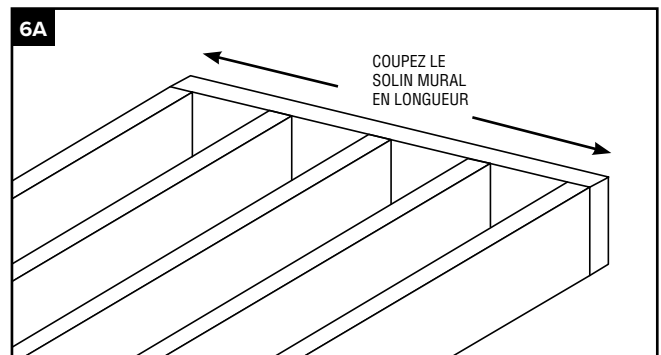

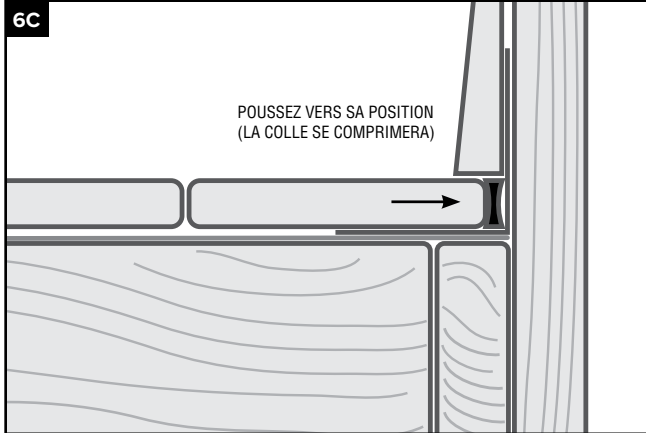

## 7. INSTALLATION DE LA PLANCHE DE BORDURE

»La planche de terrasse passe par-dessus le fascia. (7)

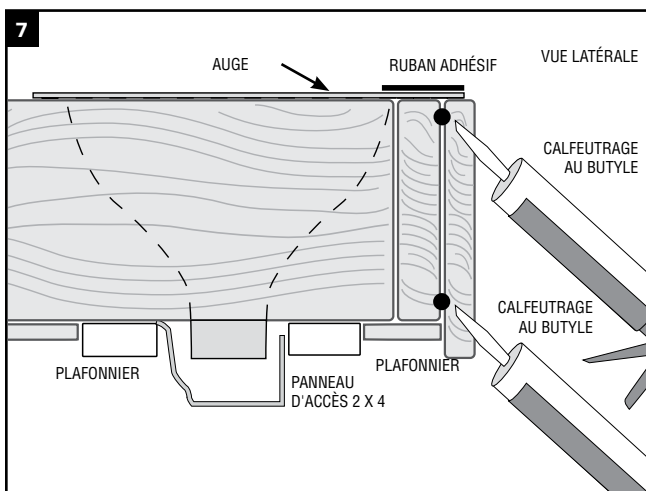

## 8. INSTALLATION D'UN SYSTÈME DE GOUTTIÈRE (non compris)

»Avant d'installer un système de gouttière, effectuez un test d'eau pour nettoyer le système et vérifiez s'il y a des fuites.

»Attachez un système de gouttière standard pour ramasser l'eau des tuyaux de descente Trex RainEscape.

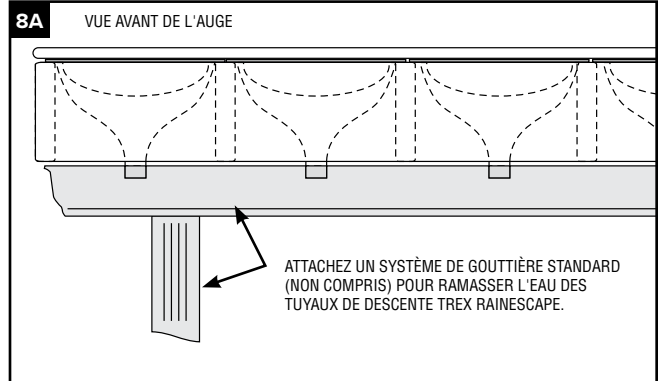

**REMARQUE :** L'installation d'un couvre-joint de purge permettra l'accès à la conduite de la gouttière après l'installation.

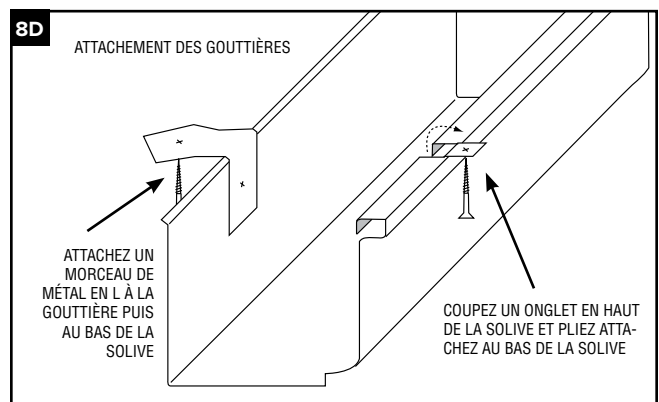
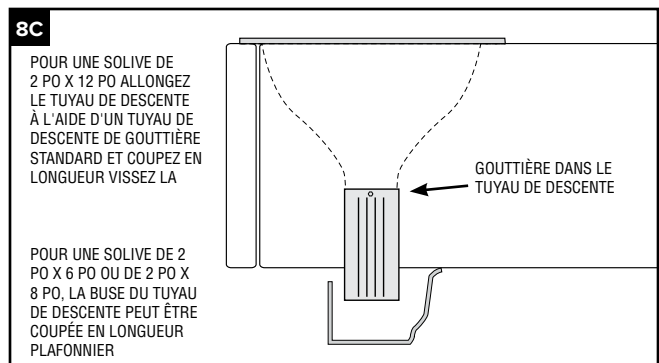
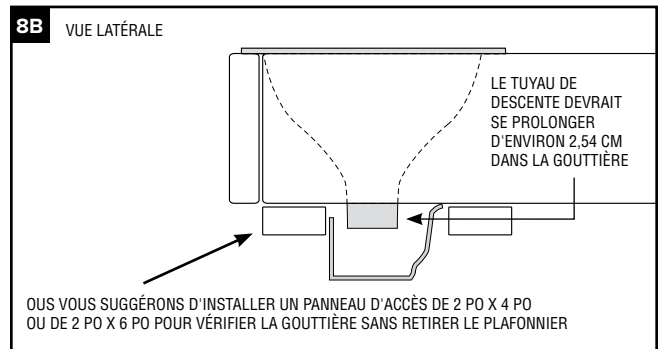

## 9. INSTALLATION DES PLAFONNIERS DE TREX RAINESCAPE



RECHERCHER UNE VIDÉO

### REQUIS POUR L'INSTALLATION

Achat d'un plafonnier TREX RainEscape et d'un transformateur TREX/DEKOR, d'un fil de rallonge pour l'éclairage TREX et d'un répartiteur en T pour l'éclairage TREX. Tous vendus séparément.

### OUTILS REQUIS

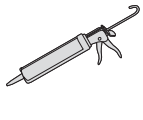

PISTOLET À CALFEUTRER

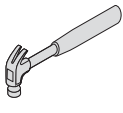

MARTEAU



SCIE SAUTEUSE

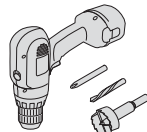

120 MM SCIE-CLOCHE

### DISPOSITION DE L'ÉCLAIRAGE

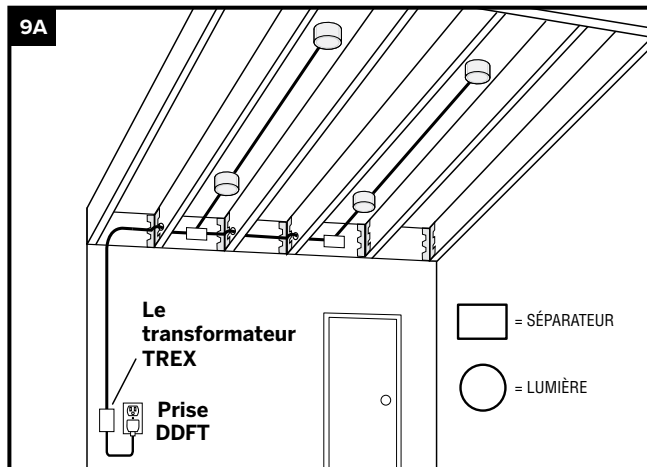

» Espacer les lumières tous les 1,52 m ou à la distance souhaitée.

### RENSEIGNEMENTS GÉNÉRAUX

- » **TOUJOURS** consulter les codes locaux avant de commencer un projet.
- » **N'UTILISER QUE LE TRANSFORMATEUR DE TREX.** L'utilisation de tout autre transformateur annule la garantie.
- » Les lumières doivent être installées dans un endroit sec.
- » Laissez les lumières se refroidir avant de les enlever.
- » La lumière nécessite une zone de refroidissement non obstruée autour et au-dessus de la lumière. En aucun cas est cette zone de 5,08 cm qui doit être réduite soit par l'isolation, soit par les matériaux de construction.

### CAPACITÉ DU TRANSFORMATEUR PAR TYPE

Type d'éclairage	8.3A Transformateur (TRANSFORMATEUR DE 83 DL)	2.5A Transformateur (TRANSFORMATEUR DE 25 DL)
Lumière de plafonnier	23	7

La liste ci-dessus indique le nombre maximum de chaque lampe individuelle. En cas de mélange et d'adaptation de l'éclairage, communiquez avec Trex pour déterminer si plus d'un transformateur est nécessaire.

## PLANIFICATION

**REMARQUE :** Lors de la conception de votre terrasse, prévoyez l'emplacement des lumières, de l'alimentation électrique, de la minuterie et du gradateur. Ceux-ci doivent être accessibles pour le service. L'installation d'une prise DDFT est **NÉCESSAIRE** pour aider à prévenir les dommages causés à l'éclairage par les surtensions électriques. (9A)

1. La télécommande du gradateur fonctionnera dans un rayon de 9,1 m de l'appareil.

2. Les lumières doivent être installées dans un endroit sec.

3. La minuterie doit être installée verticalement avec le réceptacle tourné vers le bas.

La minuterie doit être d'au moins 0,30 m du niveau du sol lorsqu'elle est installée conformément aux règles de hauteur du code fédéral de sécurité. Le transformateur TREX doit être orientée vers le soleil pour pouvoir utiliser la fonction crépuscule/aube.

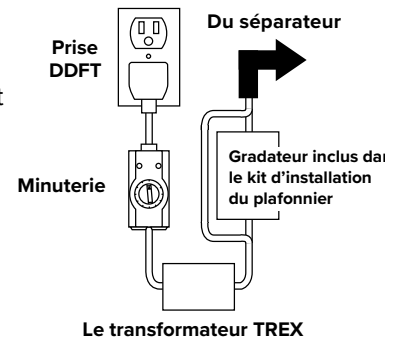

**REMARQUE :** Pour les installations où le transformateur est raccordé à un interrupteur de courant alternatif, veuillez consulter un électricien agréé

## INSTALLATION DU CÂBLAGE

**REMARQUE :** Il est recommandé d'installer le câblage et les séparateurs avant de poser le plancher et la balustrade.

» Utiliser un fil de connexion mâle à mâle (les longueurs varient) qui se connectera à chaque séparateur requis.

1. Le câblage doit passer par la solive de terrasse à l'endroit souhaité. **NE PAS** faire passer de câbles entre les planches de terrasse et les solives. Agrafes le cadre avec des agrafes pour câbles d'au moins 0,6 cm de largeur. **NE PAS** écraser l'isolation des fils avec l'agrafe.

## MESURE

1. Mesurer la longueur de la solive et la diviser par 5.
2. Mesurer la longueur de la terrasse et la diviser par 5.
3. Prenez la réponse du no1 et multipliez par la réponse de no2 = le nombre total de lumières. (9B)

**REMARQUE :** Il est préférable de suréclairer votre espace. Un gradateur peut être ajouté ultérieurement pour adoucir l'éclairage.

### EXEMPLE D'INSTALLATION D'ÉCLAIRAGE À 1 RANG POUR LES SOLIVES DE MOINS DE 2,44 M

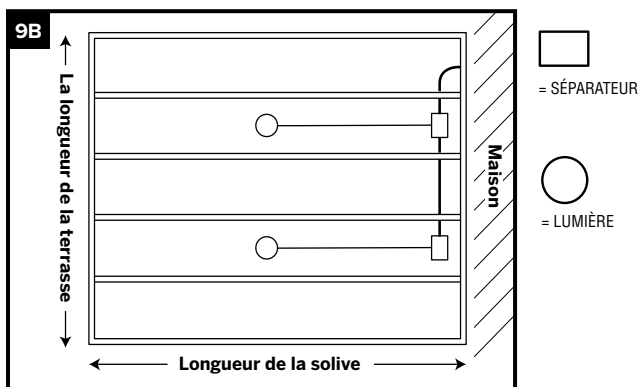

### EXEMPLE D'UNE INSTALLATION D'ÉCLAIRAGE À 2 RANGÉES POUR LES SOLIVES ENTRE 2,76 ET 3,65 M

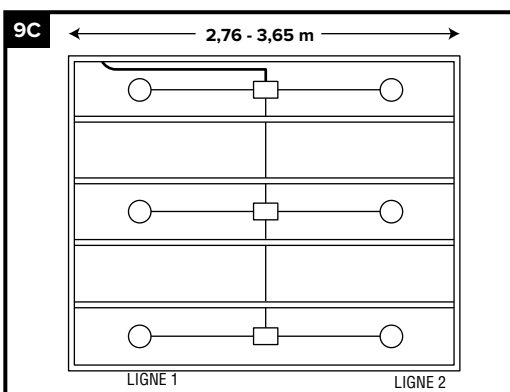

### EXEMPLE D'UNE INSTALLATION D'ÉCLAIRAGE À 3 RANGÉES POUR LES SOLIVES ENTRE 3,96 ET 4,87 M

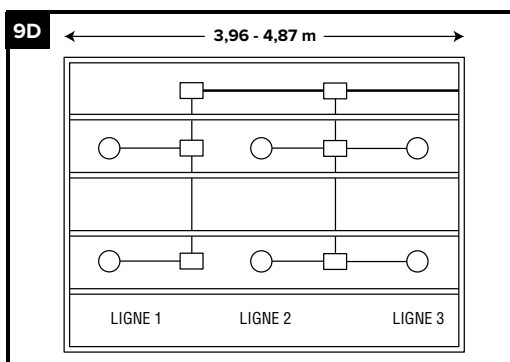

#### ÉTABLIR DES CONNEXIONS

1. Installez des séparateurs à l'intérieur du cadre à l'aide du matériel fourni. Installez un séparateur à chaque croisement où vous ferez passer une rangée de lumière (9E).
2. Faites passer le fil dans la solive et enroulez un fil supplémentaire de 0,30 m à 0,60 m. Agrafer sur le côté de la solive (en veillant à ne pas agrafer à travers le fil).
3. Boucher toutes les connexions femelles non utilisées sur les séparateurs à l'aide des bouchons fournis ou de silicone résistant aux intempéries. (9G)

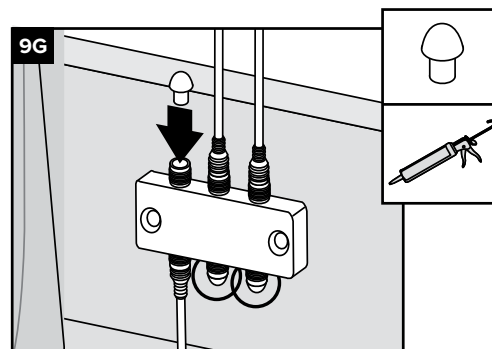
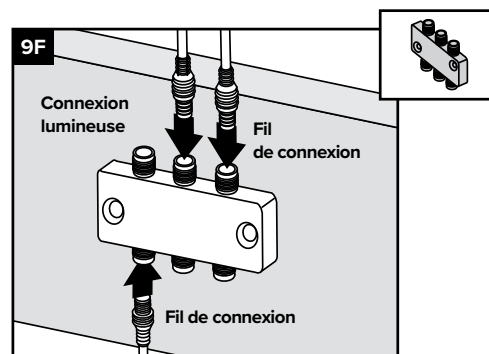
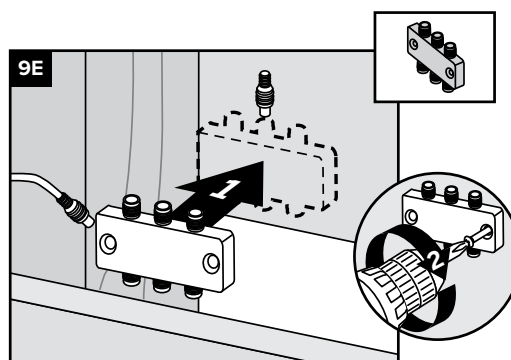

#### INSTALLATION DES LUMIÈRES

- » Installez le plafond de votre choix. N'oubliez pas l'endroit où se trouve l'extrémité du fil.
- » Marquer l'endroit où la lumière doit être installée et utiliser une scie-cloche de 120 mm pour percer le trou (une scie sauteuse peut être utilisée à la place d'une scie-cloche).
- » Passer par le trou, tirer sur l'extrémité du fil et l'attacher à la lumière.
- » Plier les ressorts orange et pousser la lumière dans l'ouverture. Les ressorts se rabattent et maintiennent la lumière en place.
- » Si vous utilisez la fonction directionnelle, faites tourner la lumière pour qu'elle éclaire la zone souhaitée.

## MODIFICATIONS ET CAS PARTICULIERS

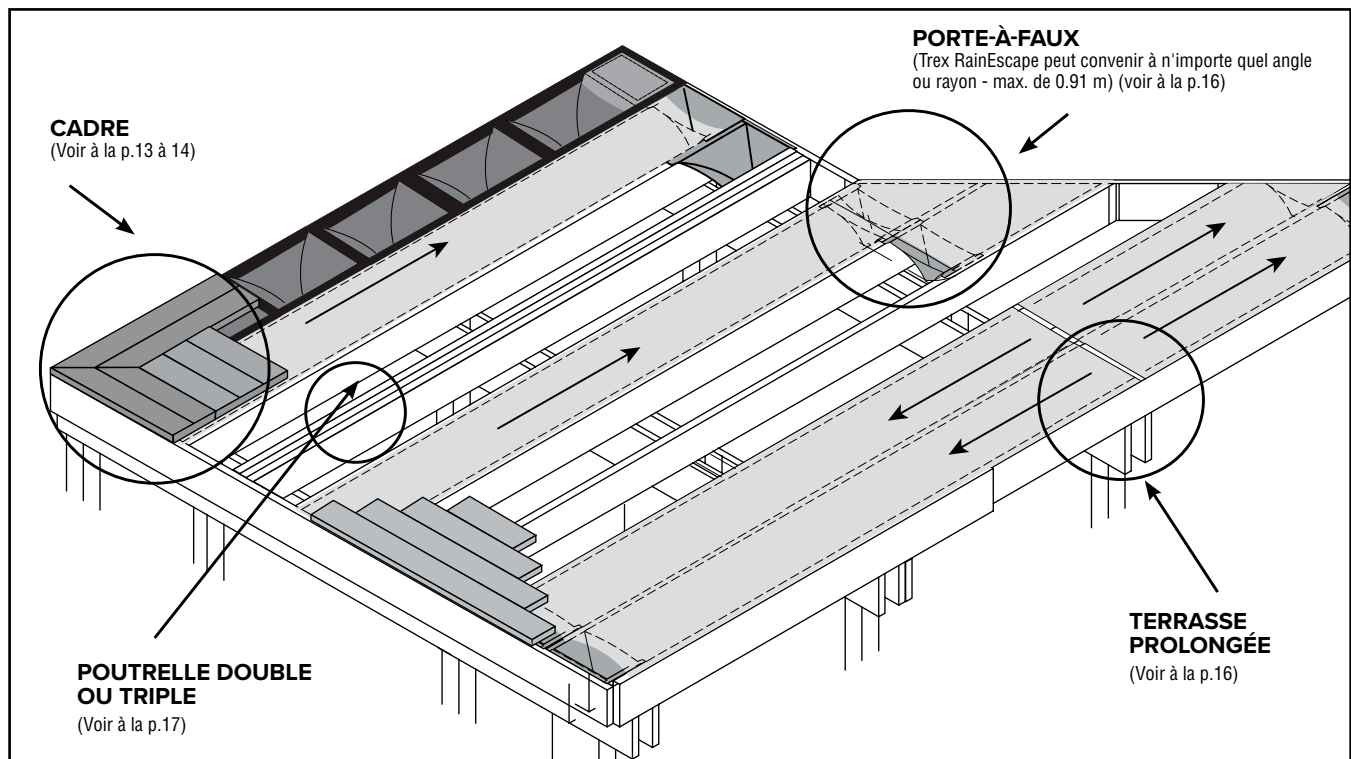

### 10A. BLOCAGE PLAT, CADRE PHOTO UNIQUE/CONSEIL DE DISJONCTEUR

- »Placez un marteau horizontal à égalité avec le haut de la olive de la lisse à solive de bordure.
- »Calfeutrez entre les blocs et les joints de solives.
- »Couvrez le marteau avec l'auge, en s'assurant de superposer le tuyau de descente et l'auge adjacents.
- »Recouvrez tous les joints et partout où les vis pourraient percer le ruban adhésif.

**REMARQUE :** Ne pas utiliser un format supérieur à un blocage plat de 2 po x 6 po.



RECHERCHER  
UNE VIDÉO

### 10B. CADRE DOUBLE OU TRIPLE : BOÎTIER D'ÉCHELLE

- »Placez un bloc de 27,94 cm horizontalement aux extrémités de la baie pour soutenir la terrasse à 45°.
- »Installez un boîtier d'échelle de 2 po x 4 po pour soutenir le tuyau de descente.
- »Découpez toutes es buses de tuyau de descente pour convenir à la gouttière.
- »Placez les tuyaux de descente dans le boîtier d'échelle (NE PAS ENLEVER LES OUVERTURES LATÉRALES)
- »Installez un morceau de matériel d'auge sur le bloc de 27,94 cm en s'assurant de superposer les tuyaux de descente avec l'auge adjacente.
- »Collez les blocs et les joints pour s'assurer que toutes les pénétrations de vis passent à travers la colle.



RECHERCHER  
UNE VIDÉO

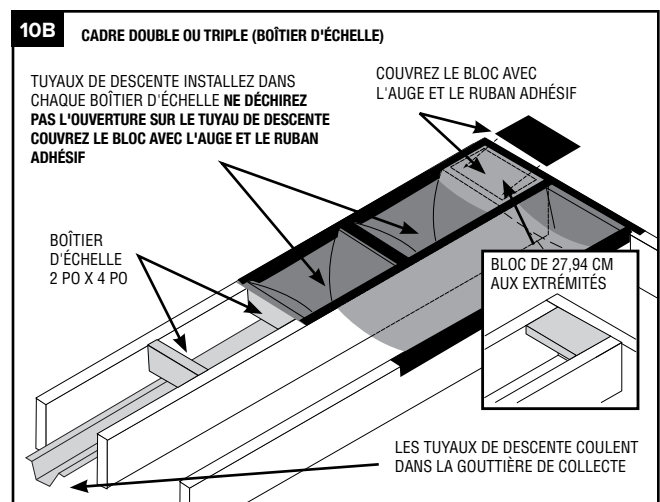
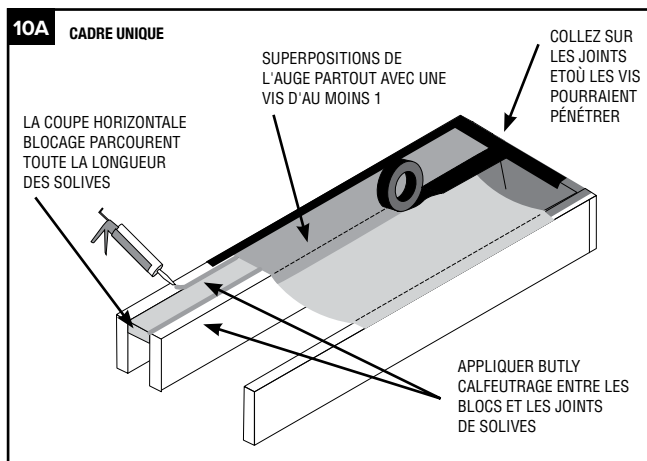

## 10C. CADRE DOUBLE OU TRIPLE : CALES 2 PO X 4 PO



RECHERCHER UNE VIDÉO

» Installez le système Trex RainEscape en suivant les instructions précédentes. (Pages 5 à 10)

» Collez tous les joints.

» Vissez vers le bas des blocs de cales 2 po x 4 po traitées sous pression sur le système RainEscape installé sur les solives et partout où cela est nécessaire pour soutenir les planches de la terrasse.

» Attachement de la terrasse. (En attachant la terrasse, utilisez des attaches qui ne passent pas à travers les cales de 2 po x 4 po).

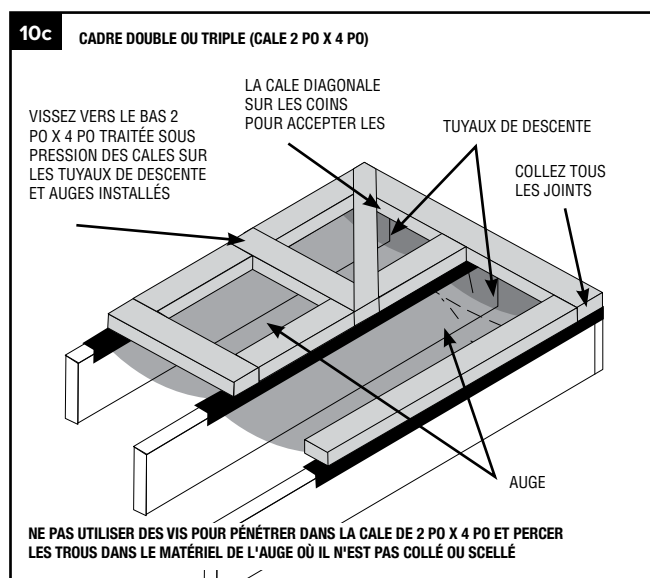

## 11. INSTALLATION DE BALUSTRADE À L'AIDE DE LA MÉTHODE DE LA BOÎTE À ÉCHELLES

Pour installer un poteau avec une double structure en utilisant la méthode de la boîte à échelle :

» Décider de l'emplacement de chaque poteau.

» Utiliser des cales verticales et plates à l'emplacement souhaité, comme indiqué. (11A)

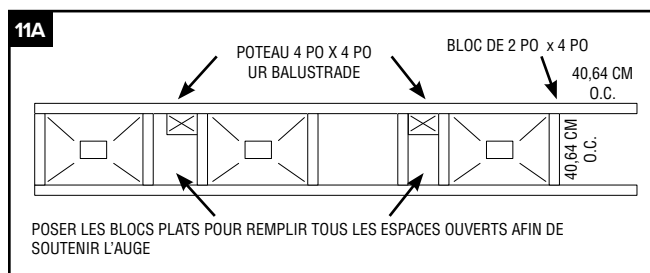

» Recouvrir tous les blocs plats avec du matériau pour auge, puis les fixer et calfeutrer tous les joints.

» Calfeutrer autour de tous les blocs plats. Recouvrir d'un matériau d'auge et apposer du ruban adhésif sur tous les joints.

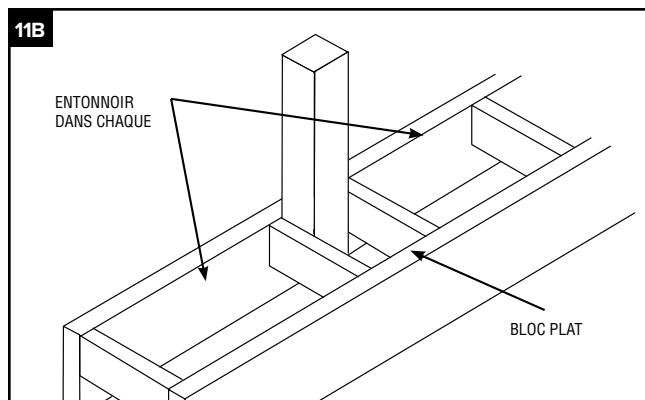

## 12. EN UTILISANT LE SYSTÈME TREX RAINESCAPE PROTECTEUR DE POTEAU 4 PO X 4 PO



RECHERCHER UNE VIDÉO

» Installer l'auge.

» Calfeutrage au butyle autour du poteau, à 2,54 cm tout au plus au-dessus de la base du poteau.

» Glissez le protecteur de poteau vers le bas par-dessus le calfeutrage, et collez les rebords en haut de l'auge, puis collez le haut du protecteur de poteau sur le poteau de 4 po x 4 po.

» Une fois la terrasse installée, attachez l'enveloppe du poteau.

» Si aucune enveloppe du poteau n'est utilisée pour la terrasse finale, découpez le protecteur de poteau à la hauteur de la terrasse complétée. (12E)

REMARQUE : Le protecteur de poteau est uniquement offert pour les poteaux 4 po x 4 po.

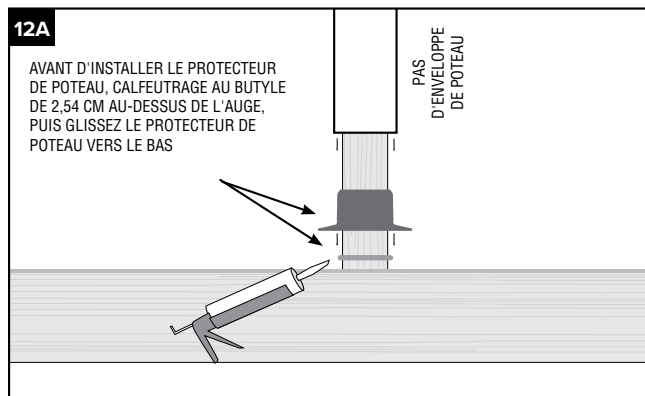



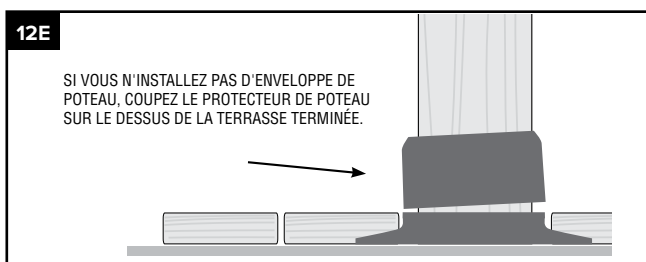
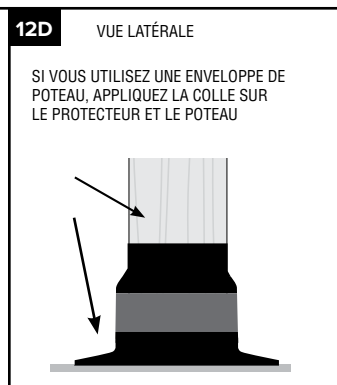
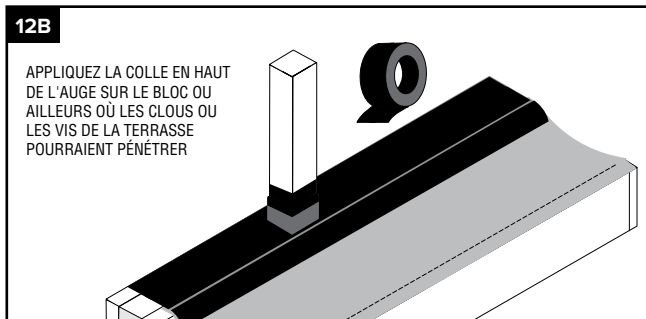

### 13A. POTEAUX DE BALUSTRADES, POTEAUX DE 6 X 6 ET OBSTRUCTIONS LORSQUE VOUS N'UTILISEZ PAS DE PROTECTEUR DE POTEAU 4 PO X 4 PO

»Pour installer un poteau ou une obstruction sur la solive de bordure, marquez d'abord les extrémités du poteau sur l'auge et tracez deux lignes, d'un coin à l'autre. Couper en suivant les lignes diagonales. (13A)

»Tirer les onglets et installer le poteau.

»Agrafer l'auge restante pour couvrir le bloc plat. (10A)

»Couper le protecteur de poteau en quatre sections égales. (13A)

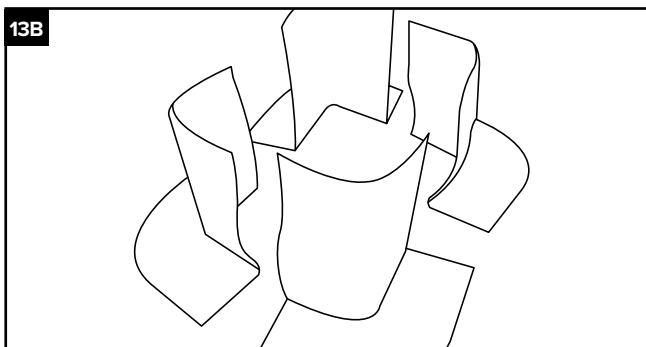

»Fixer une pièce à chaque coin du poteau. (13B)

»Coller du bas de l'auge à la partie du haut du poteau en superposant les couches pour s'assurer une étanchéité autour du poteau jusqu'à l'auge. (13B)

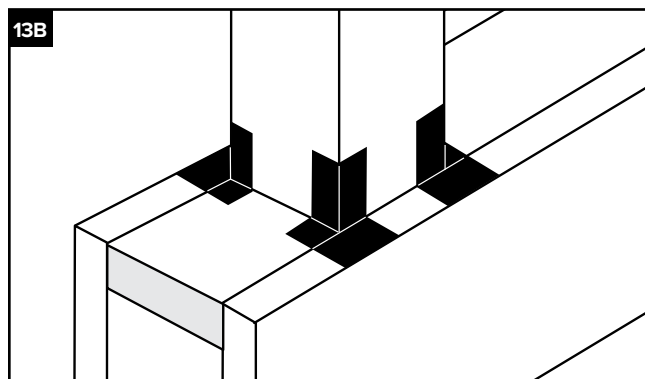

### 13B. POTEAUX DE BALUSTRADES, POTEAUX DE 6 PO X 6 PO ET OBSTRUCTIONS LORSQUE VOUS N'UTILISEZ PAS DE PROTECTEUR DE POTEAU 4 PO X 4 PO



RECHERCHER UNE VIDÉO

»Pour installer un poteau ou une obstruction sur la solive de bordure, marquez d'abord les extrémités du poteau sur l'auge et tracez deux lignes, d'un coin à l'autre. Coupez en suivant les lignes diagonales.

»Tirez les onglets et installez le poteau.

»Agrafez l'auge en suivant les instructions précédentes.

»Collez du bas de l'auge à la partie du haut du poteau en superposant les couches pour s'assurer une étanchéité autour du poteau jusqu'à l'auge. Coupez le ruban adhésif à un angle de 45 degrés dans tous les coins. Placez un petit morceau de ruban adhésif sur les coins à la jonction entre l'auge et le poteau pour sceller les coins et empêcher les fuites.

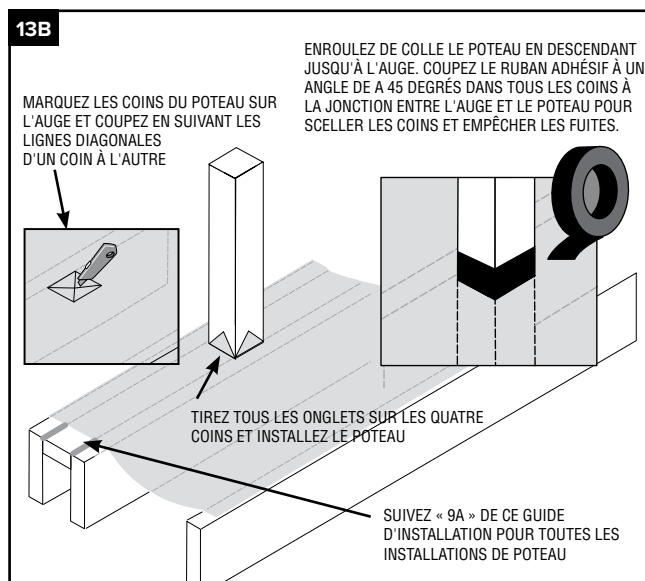

#### 14. POTEAU DE SURFACE À POUTRE SOLIDE OU BLOCS PLATS

» Lorsque vous utilisez un poteau de surface, percez d'avance les trous, puis utilisez une petite quantité de calfeutrage au butyle sur le filetage de vis pour sceller les trous.

» NE PAS utiliser trop de calfeutrage sinon il débordera sur la terrasse et le poteau.

REMARQUE : Veuillez consulter le site [Trex.com](http://Trex.com) pour obtenir des instructions détaillées sur la fixation des poteaux.

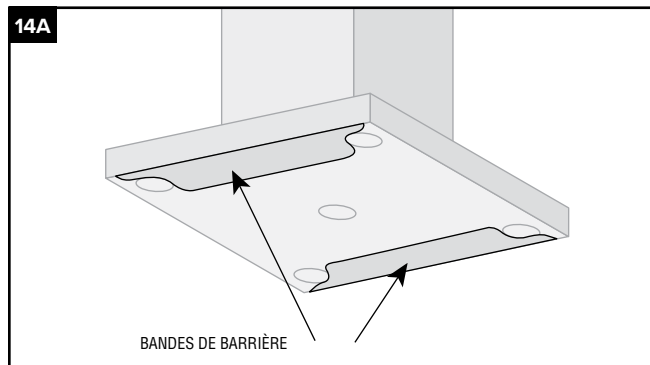

» Insérez les (2) bandes de protection en acier inoxydable sous les trous des boulons de montage. Les bandes de protection ne sont nécessaires que si le poteau est fixé directement à la structure traitée sous pression.

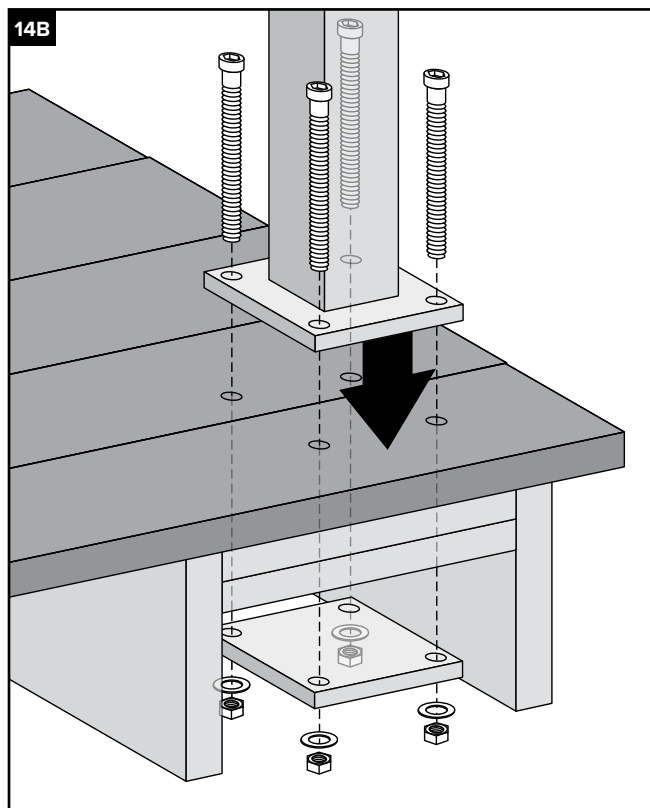

» Fixez le poteau à l'aide de quatre boulons à tête hexagonale de 1 cm x 15,2 cm, des rondelles et des écrous, ainsi que de la plaque arrière en aluminium située sous le blocage.

#### 15. TUYAU DE DESCENTE EN PORTE-À-FEUX

» Déchirez la coupure du panneau avant du tuyau de descente.

» Sur le côté arrière du tuyau de descente, tracez une ligne d'un coin à l'autre en prolongeant de 2,54 cm vers le bas. Coupez le tuyau de descente en suivant la ligne. (Certains tuyaux de descente peuvent comporter une ligne pré-indiquée)

» Agrafez le matériel de l'auge de l'extrémité du porte-à-feux à l'auge existante. Recommencez toutes les étapes au besoin pour l'installation de l'auge.

» Collez tous les joints.



RECHERCHER  
UNE VIDÉO

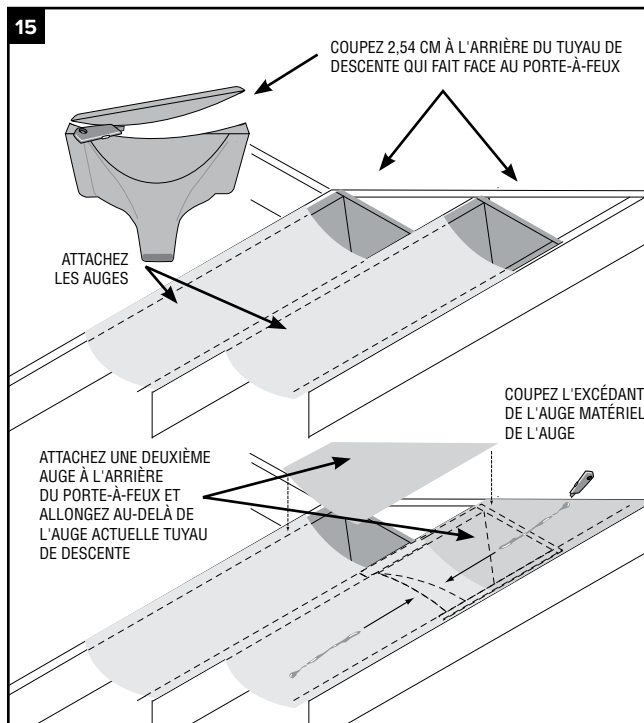

## 16. DRAINAGE DE LA GOUTIÈRE DU DEUXIÈME ÉTAGE SUR LA TERRASSE

» Bloquez un rectangle de 30,48 x 40,64 o.c. de diamètre où la gouttière du deuxième étage se déverse sur la terrasse. (16B)



RECHERCHER UNE VIDÉO

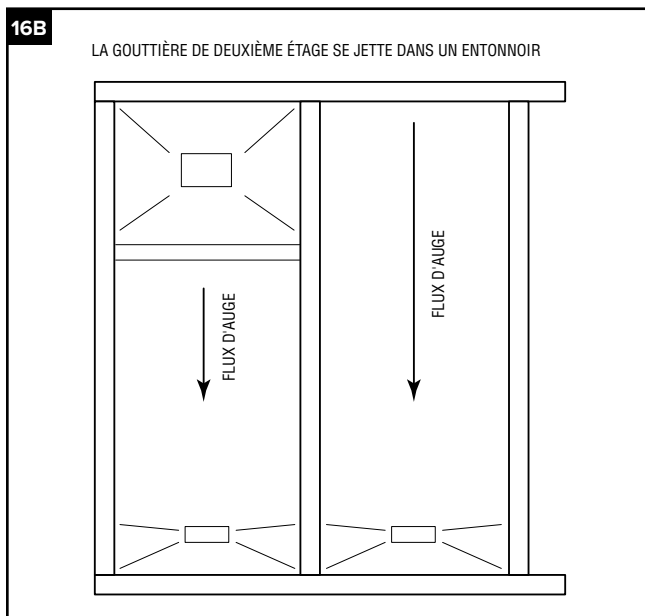
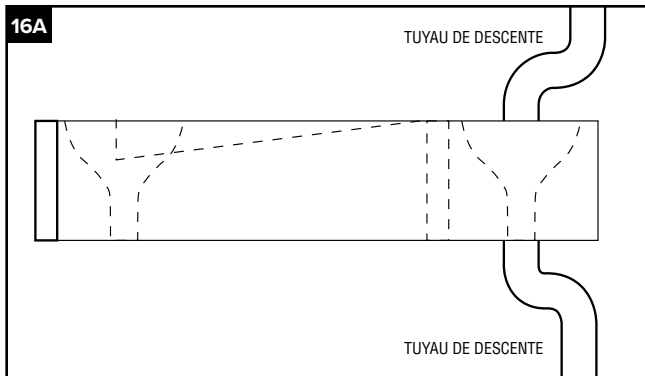

» Placez les tuyaux de descente dans le rectangle (n'enlevez pas les ouvertures).  
 » Fixez le tuyau de descente avec du ruban adhésif.

## 17. INSTALLATION D'UNE AUGE SUR UNE SOLIVE/POUTRE DOUBLE OU TRIPLE

» Calfeutrez entre chaque solive/poutre pour assurer une étanchéité entre les poutres.

» Recouvrez la partie supérieure de la solive/poutre avec le matériel de l'auge qui chevauche les deux baies adjacentes. Collez les joints et le matériel de l'auge où la vis pourrait pénétrer.



RECHERCHER UNE VIDÉO

» Collez la poutre triple et le matériel de la solive/l'auge qui repose sur la solive/poutre.

**REMARQUE :** *Tout le bois doit être recouvert d'un matériau d'auge et fixé avec du ruban adhésif à l'endroit où la terrasse sera vissée.*

*Si vous installez un poteau à cet endroit, consultez le responsable du code du bâtiment local avant l'installation pour vous assurer que toutes les exigences du code et de la sécurité sont*

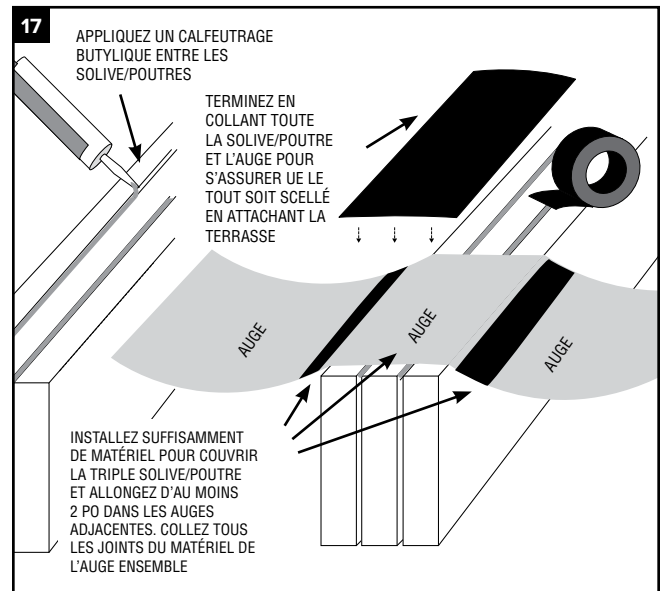

## 18. TUYAUX DE DESCENTE MODIFIÉS

» Si l'espacement des solives est étrange, vous devez modifier le tuyau de descente.

» Déchirez ou coupez l'ouverture avant.

» Coupez à travers l'arrière du tuyau de descente à mi-chemin pour que ce dernier rentre dans l'ouverture de la baie.

» Ajustez le tuyau de descente pour qu'il rentre dans la baie et agrafez pour fixer.

» Terminez en collant le joint de haut en bas.



RECHERCHER UNE VIDÉO

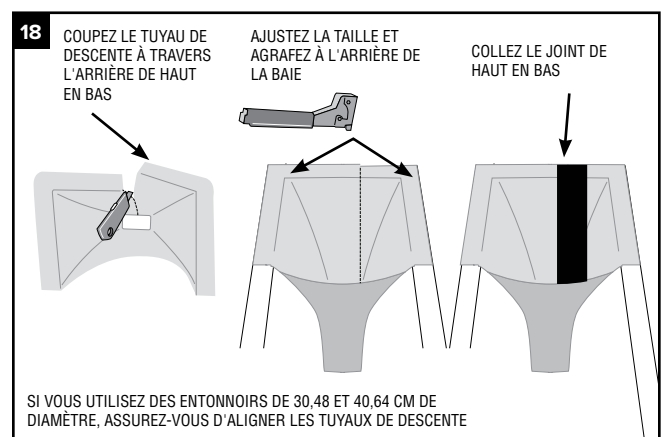

## 19. MODIFIEZ LE TUYAU DE DESCENTE POUR LES OBSTRUCTIONS



RECHERCHER  
UNE VIDÉO

- » Tracez l'obstruction sur le tuyau de descente et enlevez le matériel avec un couteau. (19A)
- » Coupez une pièce de matériel de l'auge de 5,08 cm plus large que l'ouverture et créez des rabats sur la pièce en suivant les instructions précédentes (obstructions et poteaux) et glissez sur l'obstruction. (19B)
- » Calfeutrez si nécessaire. Collez du ruban adhésif sur les joints en commençant par le bas de la pièce, puis en remontant le long de la pièce en chevauchant les couches pour assurer l'étanchéité. (19C)

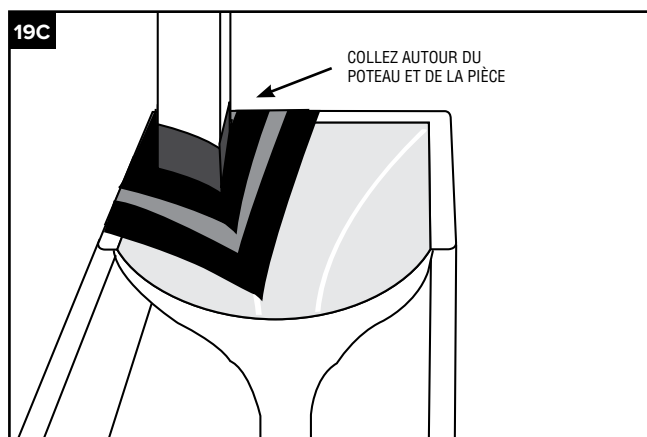
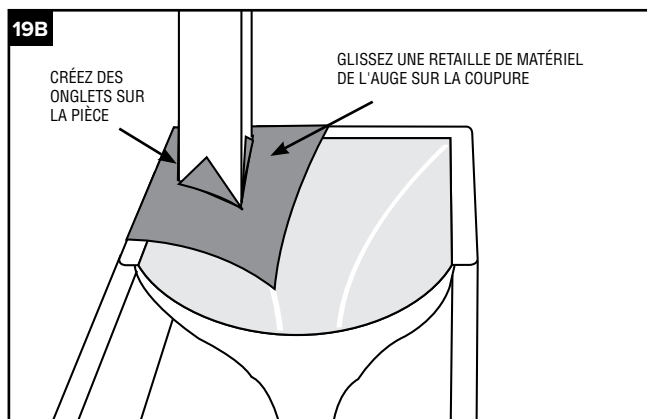
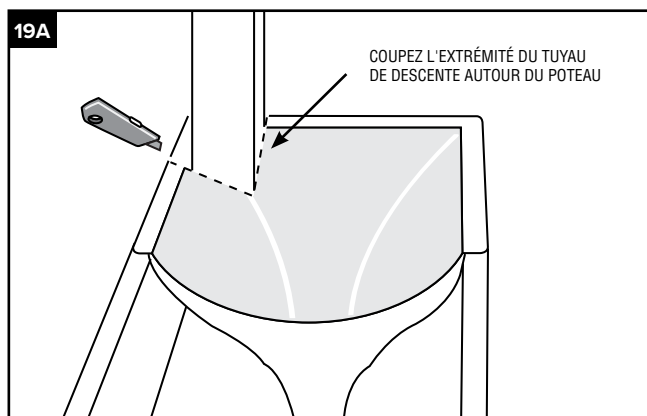

## 20. TERRASSES À DOUBLE PROLONGEMENT (PLUS DE 5,79 M)



RECHERCHER  
UNE VIDÉO

- » Placez les tuyaux de descente aux extrémités opposées à la jonction entre la terrasse existante et le prolongement de la terrasse.
- » Installez une auge du bloc du prolongement jusqu'au tuyau de descente.
- » Collez tous les joints et les coins en suivant les instructions précédentes.

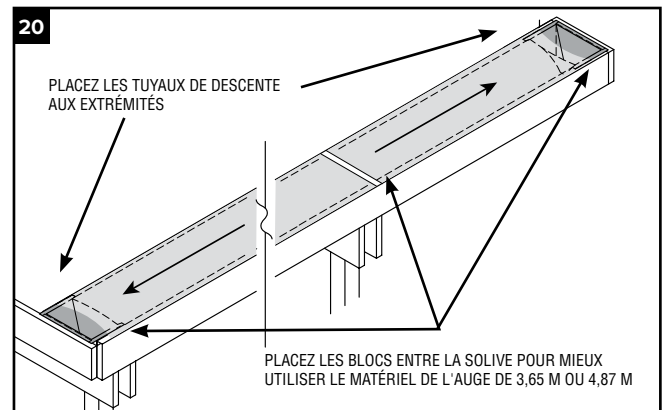

## 21. FAIRE PASSER DES FILS OU DES OBSTRUCTIONS DANS L'AUGE OU LE TUYAU DE DESCENTE

- » Il existe deux façons de faire passer des fils dans le système Trex Rainescape.

### N° 1 PÉNÉTRATION PAR L'AUG

- » Choisissez une baie pour la pénétration. Percez un trou assez grand pour le fil.
- » Tracez une marque près de la solive où le fil pénétrera. Le fait de le garder près de la solive aide avec le point de connexion et le trou se trouve au point le plus élevé de l'auge. (21A)

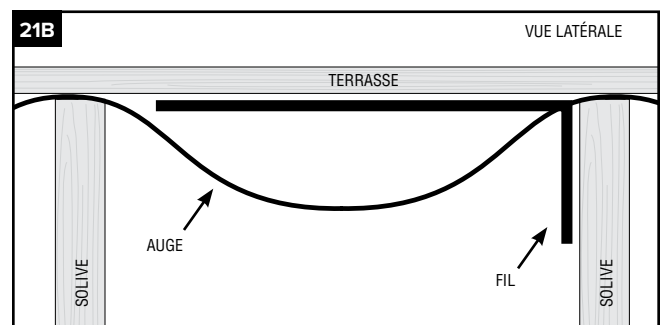
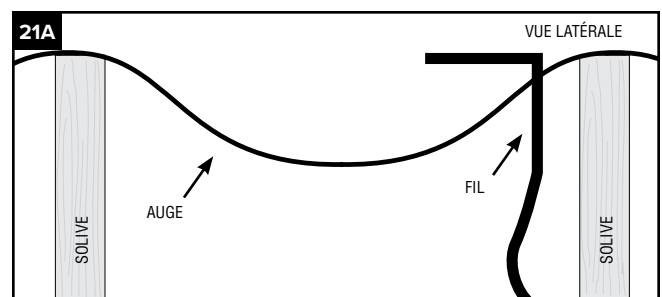

»Découpez un trou pour faire passer le fil par le côté des solives. Appliquez du calfeutrage butylique autour du fil et appliquez du ruban adhésif sur le fil et le calfeutrage. (21C)

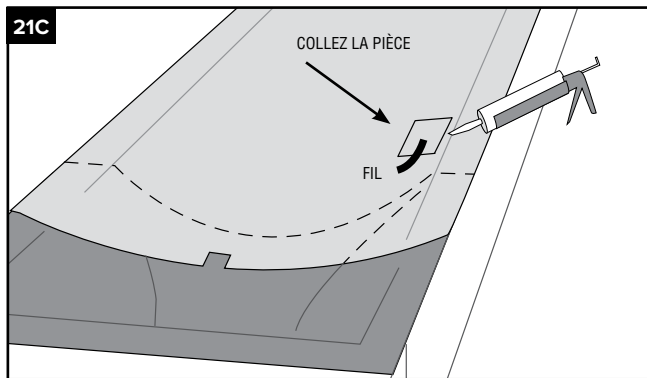

N°2 PAR L'OUVERTURE OÙ LES TUYAUX DE DESCENTE SE REJOIGNENT À L'AUGE

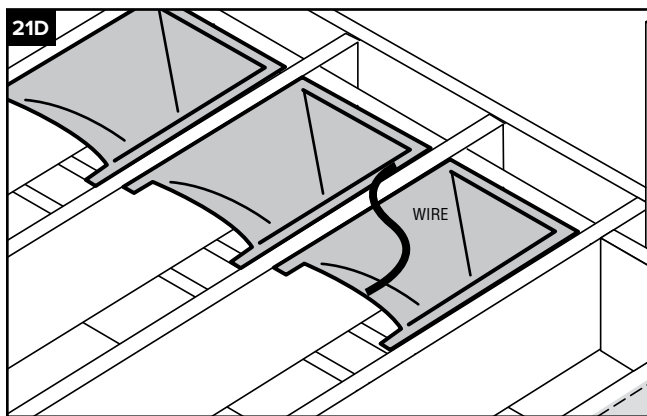

»Faites passer le fil dans l'espace entre l'auge et le tuyau de descente. (21D)

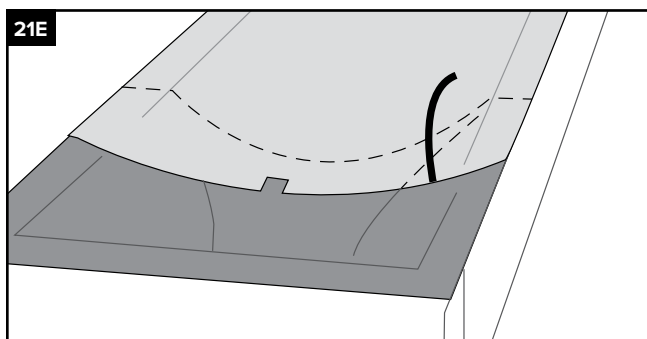

## 22. INSTALLATION DES LUMIÈRES DISCRÈTES ENCASTRÉES

»En installant des lumières discrètes encastrées sous l'auge, assurez-vous que la lumière n'entre pas en contact avec le matériel de l'auge. (22)

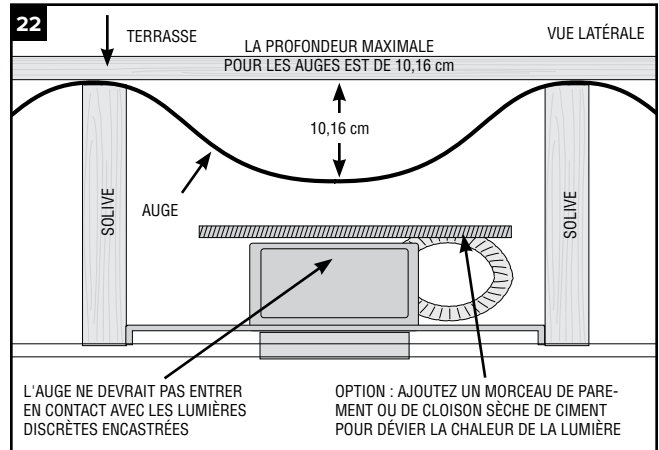

## 23. MARCHE DE TERRASSE

»(1) Installez les tuyaux de descente et les auges sur la terrasse inférieure.

»(2) Installez le matériel de l'auge à partir de la terrasse inférieure en continuant jusqu'au giron de la terrasse supérieure. Superposez le matériel de l'auge de l'étape 1.

»(3) Installez les auges et les tuyaux de descente sur la terrasse supérieure.

»(4) Une fois l'étape 3 complétée, terminez l'installation des auges et tuyaux de descente sur la terrasse supérieure.

»Collez tous les joints exposés où les vis de la terrasse vont pénétrer.

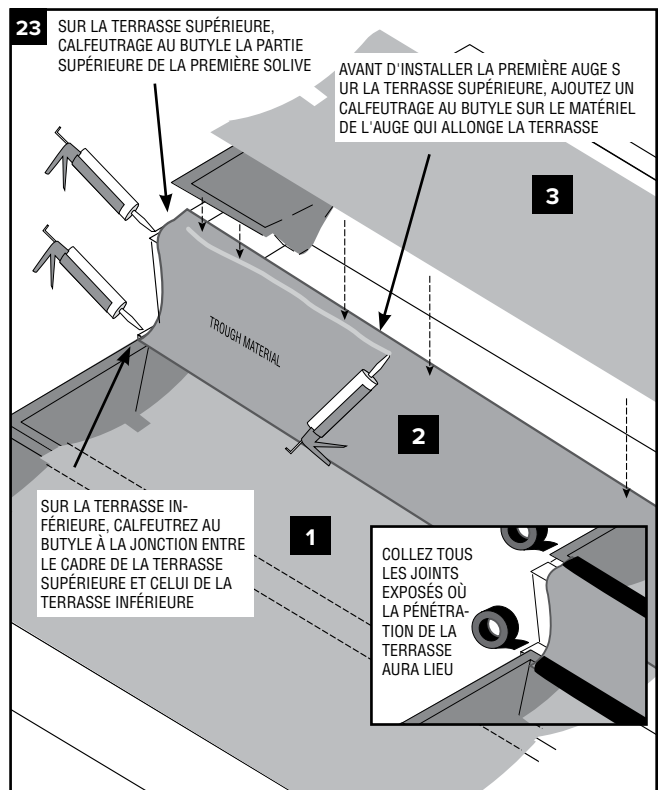

## INSTALLATION À L'AIDE D'UN SYSTÈME DE POUTRELLES EN ACIER

IL EXISTE DEUX MÉTHODES :

### 1. PRÉPARATION

» Appliquez le bloc moyen entre les joints.

**REMARQUE :** Il faut au moins 2 personnes pour installer adéquatement le système Trex RainEscape sur le système Trex Elevations.

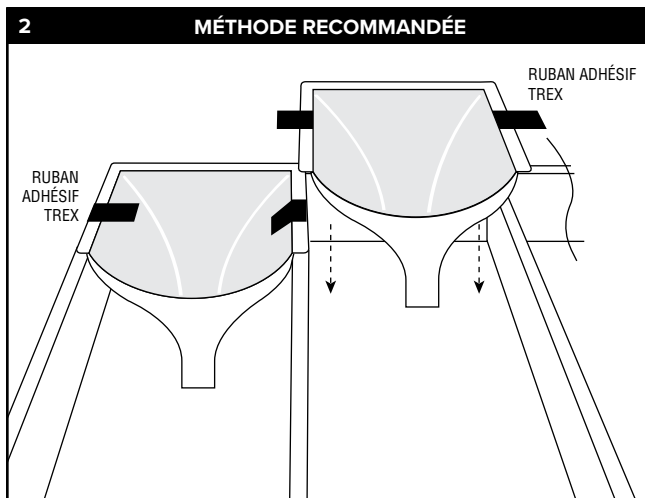
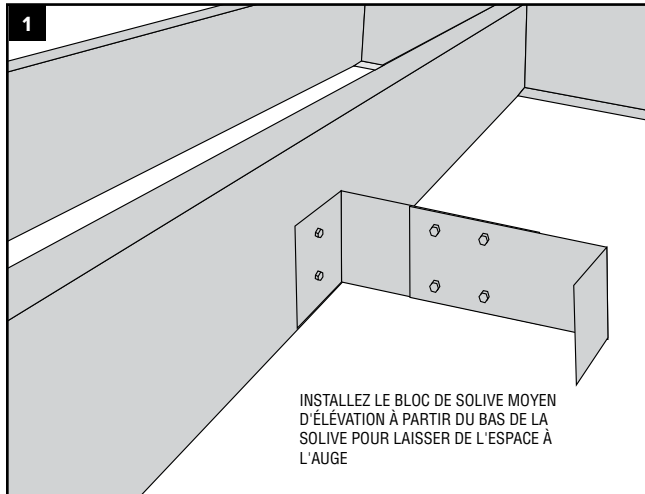

» Prenez des bandes de 7,62 à 10,16 cm de notre ruban adhésif Trex pour maintenir les tuyaux de descente aux solives de la terrasse. Fixez du ruban adhésif de chaque côté du tuyau de descente.

» Au lieu d'utiliser des agrafes, fixez le matériau de l'auge avec du ruban adhésif en utilisant le même modèle que pour les solives en bois. (2A).

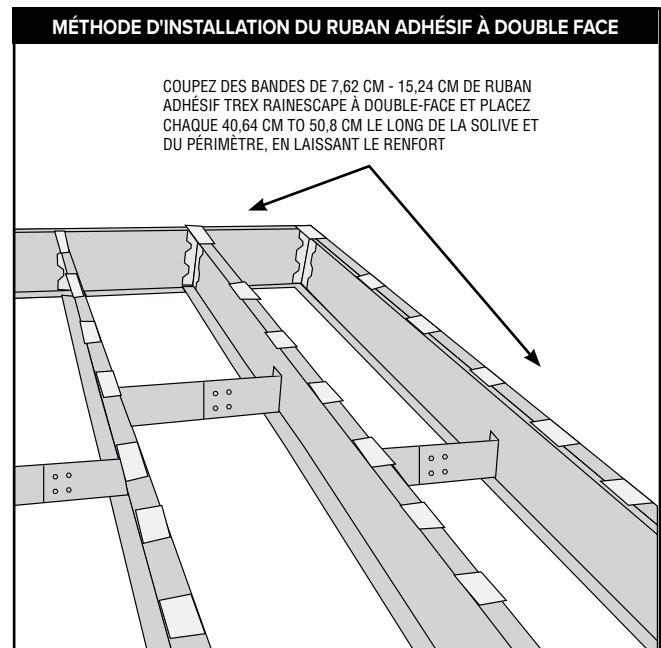
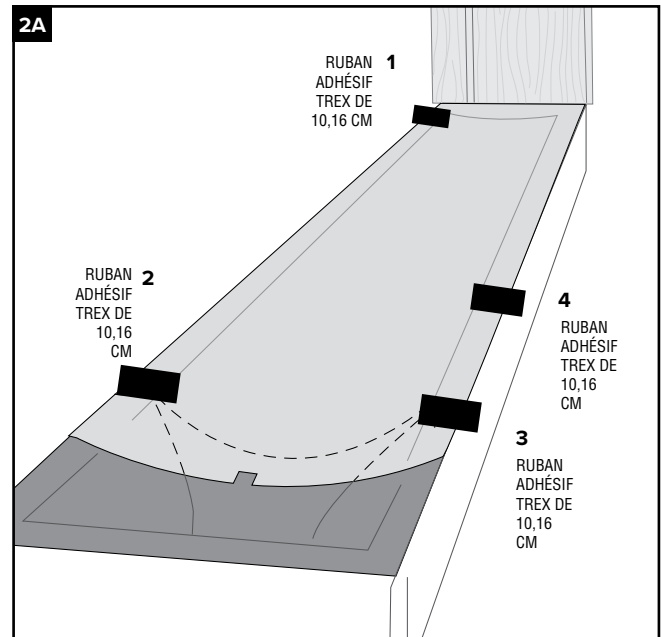

### 3. COLLEZ AUTOUR DE LA SOLIVE ET DU PÉRIMÈTRE

» Coupez des bandes de 7,62 à 15,24 po de ruban adhésif Trex RainEscape à double face et placez chaque 40,64 cm à 50,8 cm le long de la solive et du périmètre, en laissant le renfort.

» Étalez de la colle sur la seconde couche de l'auge pour égaliser le tout.

#### 4. TUYAUX DE DESCENTE

- »Retirez le renfort du ruban adhésif à double-face et placez le tuyau de descente dans la baie de solive.
- »Recommencez le processus comme si vous l'aviez fait pour une installation standard de Trex RainEscape.

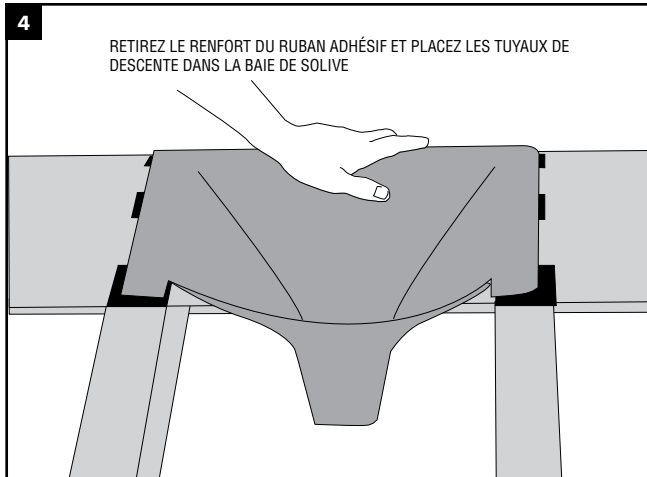

#### 5. AUGES

- »Retirez le renfort du ruban adhésif à double-face d'un côté de la solive et placez le premier côté de l'auge comme si l'aviez fait pour une installation standard.
- »Placez les nouvelles bandes de ruban adhésif à double-face Trex RainEscape sur l'auge adjacent et installez comme si l'aviez fait pour une installation standard. (5A)
- »Pour empêcher l'auge de devenir trop volumineuse, placez la deuxième rangée de ruban adhésif de façon à ne pas le placer par-dessus le ruban adhésif en dessous.

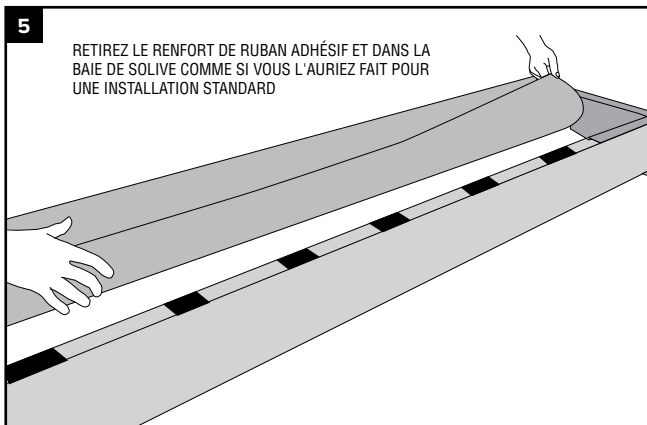

#### SCCELLANT LE SYSTÈME

- »Collez le système terminé avec 10,16 cm de ruban adhésif Trex RainEscape comme si vous l'aviez fait pour une installation standard.

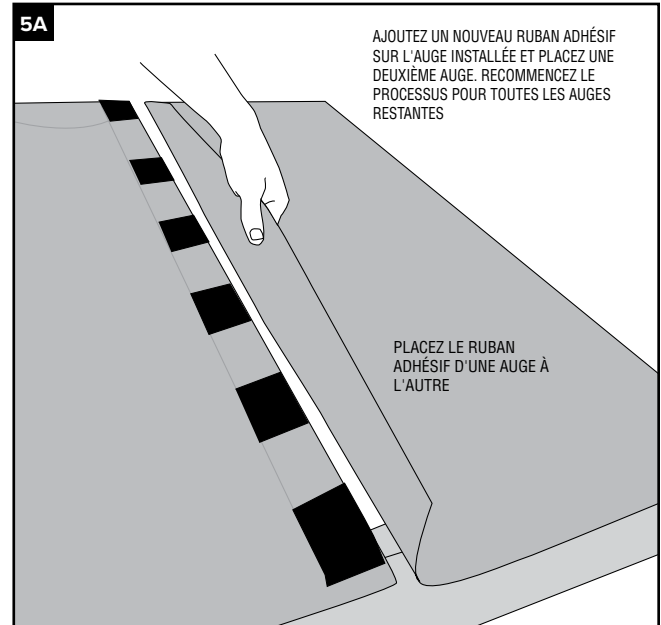

# GARANTIE

## TREX® RAINESCAPE® LIMITÉE GARANTIE DE VINGT-CINQ ANS

LISEZ CES LIMITES DE GARANTIE ATTENTIVEMENT AVANT D'INSTALLER OU D'UTILISER LE SYSTÈME DE DRAINAGE DE TERRASSE TREX RAINESCAPE. VOTRE INSTALLATION ET UTILISATION DU SYSTÈME OU DE SES COMPOSANTES INDIQUENT QUE VOUS ACCEPTEZ DE RESPECTER CES CONDITIONS. SI VOUS N'ACCEPTEZ PAS TOUTES LES CONDITIONS DE CETTE GARANTIE, RETOURNEZ LE PRODUIT À SON LIEU D'ACHAT POUR OBTENIR UN REMBOURSEMENT COMPLET. CETTE GARANTIE VOUS DONNE DES DROITS SPÉCIFIQUES ET VOUS POUVEZ ÉGALEMENT AVOIR D'AUTRES DROITS QUI VARIENT D'UN ÉTAT/D'UNE PROVINCE À L'AUTRE.

### 1. GARANTIE

IBP Enterprises, LLC (IBP) garantit qu'au moment de la vente des composantes du système de drainage de terrasse Trex RainEscape (le « Système ») n'aura aucun défaut de matériel ou de fabrication et sera conforme aux caractéristiques des composantes de IBP. IBP garantit également que, pour une période de vingt ans après la vente, le Système n'aura pas de fuite, À CONDITION QU'il soit installé et entretenu selon les instructions de IBP et qu'il n'est pas assujéti à (a) une altération ou à des réparations non autorisées, (b) à l'utilisation ou l'abus, comme la perforation, la coupure, la brûlure, la fonte, et ainsi de suite, (c) à des Catastrophes naturelles (incluant mais sans s'y limiter, les ouragans, les tornades, les inondations, les tremblements de terre ou autres phénomènes météorologiques ou naturels importants), ou (d) à une manipulation ou à un rangement inapproprié ou à d'autres traitements ou installations pour lesquelles il n'était pas destiné. Cette garantie s'applique uniquement au premier propriétaire (« Le Propriétaire ») de la structure sur laquelle le système est installé qui utilise la structure à ses fins prévues, soit résidentielle ou commerciale.

### 2. EXONÉRATIONS D'AUTRES GARANTIES

Les garanties précédentes sont les garanties exclusives et explicites fournies par IBP. Elles remplacent toutes représentations antérieures, contraires ou supplémentaires orales ou écrites. IBP REJETTE ET EXCLUT PAR LA PRÉSENTE TOUTES LES GARANTIES QUELLES SOIENT EXPLICITES, IMPLICITES, OU STATUTAIRES, INCLUANT TOUT CE QUI POURRAIT DÉCOULER DES RAPPORTS D'AFFAIRES OU DES PRATIQUES COMMERCIALES, TOUTE GARANTIE DE QUALITÉ MARCHANDE ET TOUTE GARANTIE DE CONFORMITÉ À DES FINS PARTICULIÈRES, à l'exception des composantes du Système achetées directement par un consommateur, et toutes garanties implicites sont limitées à la durée des conditions des garanties explicites fournies ci-dessus. Certains États/certaines provinces ne permettent pas les limitations sur la durée d'une garantie implicite, donc la limite ci-dessus pourrait ne pas s'appliquer à vous.

### 3. SEUL RECOURS POUR TOUTES NON-CONFORMITÉS

Si pendant la période de garantie applicable, le Système ou ses composantes ne sont pas conformes aux Garanties précédentes, le Propriétaire doit avertir tel que décrit ci-dessous, et dans un délai raisonnable IBP fournira, à sa discrétion, l'un

des recours suivants : (1) le remplacement des composantes de toutes composantes non-conformes ou défectueuses ou (2) le pourcentage du prix d'achat des composantes non-conformes du Système équivalant au pourcentage de la période de garantie restante au moment où IBP est averti de la non-conformité. IBP ne sera pas tenu responsable de la main-d'œuvre, des frais de retrait ou de réinstallation des composantes, de l'élimination, de transport, des taxes ou d'autres frais accessoires. CES RECOURS SONT EXCLUSIFS ET LES SEULS RECOURS POUR TOUT BRIS DE GARANTIE. Pour tout bris de garantie, le propriétaire doit avertir IBP par écrit à l'adresse indiquée à la Section 7 dans les trente (30) jours après la découverte de la non-conformité. L'avis doit décrire l'emplacement et la nature de la non-conformité. Le propriétaire doit donner à IBP une possibilité raisonnable d'examiner la non-conformité déclarée avant d'entreprendre des réparations, de procéder un retrait ou un remplacement. Le propriétaire doit présenter la facture originale ou une autre preuve de la date d'achat. La conformité aux exigences de ce paragraphe est conditionnelle à la couverture de la Garantie : si ces exigences ne sont pas respectées, IBP n'aura pas l'obligation d'offrir un recours pour tout bris de garantie.

### 4. EXONÉRATION DES FRAIS ACCESSOIRES ET DOMMAGES CONSÉCUTIFS

EN AUCUN CAS IBP NE SERA TENU RESPONSABLE DE TOUS LES DOMMAGES ACCESSOIRES, PARTICULIERS, INDIRECTS OU CONSÉCUTIFS, QUE CE SOIT EN RAISON D'UN DÉFAUT DE LIVRAISON OU DE L'UTILISATION, LA MAUVAISE UTILISATION OU L'INCAPACITÉ D'UTILISATION DU PRODUIT OU DE DÉFAUTS DU PRODUIT OU DE LA NÉGLIGENCE PROPRE À IBP. Certains États ou certaines provinces n'autorisent ni l'exclusion ni la restriction des dommages accessoires ou consécutifs, par conséquent, les restrictions précédentes peuvent ne pas s'appliquer à votre cas.

### 5. LOI APPLICABLE

Cette garantie sera interprétée et appliquée à tous les égards selon les Lois de l'État du Colorado, sans référence à son choix de règlements. La Convention des Nations Unies sur les contrats de vente internationale de marchandises ne s'applique pas à cette garantie.

### 6. DISSOCIABILITÉ

Si toute disposition de cette garantie est considérée comme étant non valide ou inapplicable, alors le reste sera toujours pleinement en vigueur et la disposition non valide sera partiellement appliquée dans la mesure maximale permise par la loi pour atteindre l'objectif de cet accord.

### 7. ADRESSES POUR LES AVIS DE IBP IBP, LLC

2190 W. Batews Ave. Englewood, CO 80110

Cette garantie vous donne des droits légaux spécifiques et vous pouvez également avoir d'autres droits qui varient d'un État à l'autre.

Trex® est une marque déposée de Trex Company, Inc. et est utilisée sous licence par IBP, LLC.



## FOIRE AUX QUESTIONS



RECHERCHER  
UNE VIDEO

### **Q: Avez-vous des vidéos d'installation?**

**R:** Oui, balayez le code QR à droite pour voir les vidéos et les photos d'installation.

### **Q: Comment nettoyer les débris?**

**R:** Il devrait y avoir très peu de débris qui entrent dans le système, car ils doivent être assez petits pour entrer dans la terrasse. L'entretien régulier de la terrasse permet d'éviter la plupart des accumulations de débris, car les petits débris passent simplement dans le système avec de l'eau. Si contre toute attente, il y avait une accumulation, utilisez un panneau d'accès de 2 po x 4 po.

### **Q: Puis-je l'installer sur une terrasse existante?**

**R:** Oui, cependant, il est idéalement installé lors d'une nouvelle construction. Vous devrez retirer les planches de terrasse actuelles pour installer le système.

### **Q: A quel point le Système Trex RainEscape est-il durable?**

**R:** Trex RainEscape est fabriqué à partir de poly et d'inhibiteurs d'ultraviolets durables. Cela protégera le système Trex RainEscape du soleil, de la neige et de la pluie.

### **Q: Puis-je utiliser le ruban adhésif Trex Protect lors de l'installation du système Trex RainEscape?**

**R:** La puissance de la lumière du plafonnier Trex RainEscape est d'environ 445 lm, ce qui équivaut à peu près à un projecteur de 45 W à la même température de couleur.

### **Q: Quelle est la luminosité du plafonnier du Trex RainEscape?**

**R:** Non, Trex Protect est utilisé pour protéger les solives et les poutres des fondations d'une terrasse. Vous ne pouvez pas l'utiliser pour installer le système Trex RainEscape.

### **Q: Puis-je installer le système Trex RainEscape à proximité de portes et fenêtres à faible émissivité?**

**R:** Oui, mais il faut faire preuve de prudence. Le verre à faible émissivité réfléchit davantage de lumière solaire, et on peut observer que la réflectivité supplémentaire combinée à toute concavité dans le verre peut agir comme un miroir concave, concentrant la lumière solaire sur les objets extérieurs, y compris les terrasses. Il peut en résulter une quantité extrême de chaleur dans certaines zones de la surface du pont, ce qui peut provoquer un mouvement du pont plus important que d'habitude. Le choix des fixations doit être fait avec soin afin de ne pas causer de problèmes avec le système RainEscape.

### **Q: Comment puis-je installer le système Trex RainEscape sur une colonne plus large que 16 po?**

**R:** Veuillez communiquer avec nous au 1-877-348-1385 et nous vous expliquerons comment procéder avec ce type d'installation.

## DES QUESTIONS?

Appeler un spécialiste de Trex RainEscape au 1-877-348-1385



**PRO2PRO**

BESOIN D'AIDE POUR  
L'INSTALLATION? NOTR  
EXPERT EN INSTALLATIO  
DU PROGRAMME PRO2PR  
EST LÀ POUR VOUS AIDER.

Qu'est-ce que le Pro2Pro  
de Trex RainEscape?

---

- ✓ Formation individuelle gratuite sur l'installation par vidéo en direct

Pourquoi communiquer avec  
l'expert en installation de Pro2Pro?

---

- ✓ Assistance à la première installation
- ✓ Démonstrations visuelles rapides pour installations complexes ou exigeantes
- ✓ Un rappel des techniques pour améliorer le rythme et le rendement
- ✓ PowerPoint de vente sur la formation PK

POURQUOI COMMUNIQUER AVEC L'EXPERT  
EN INSTALLATION DE PRO2PRO?

**1-877-348-1385**

*Rotégez l'espace sous votre  
terrasse contre l'humidité avec*

LE RUBAN ADHÉSIF  
**TREX<sup>®</sup> PROTECT<sup>™</sup>**  
POUR SOLIVES ET POUTRES



TREX PROTECT EST UN RUBAN BUTYLE AUTO-ADHÉSIF ET ANTIDÉRAPANT  
CONÇU POUR PROTÉGER LE HAUT DES SOLIVES ET DES POUTRES  
DE L'HUMIDITÉ QUI PEUT ENTRAÎNER LA POURRITURE DU BOIS ET LE  
DESSERRAGE DES VIS DE TERRASSE ET DES ATTACHES.

POUR UTILISER  
AVEC TOUT TYPE  
DE TERRASSE



**Trex<sup>®</sup> Protect<sup>™</sup>**  
SOLIVE ET RUBAN ADHÉSIF POUR POUTRE



RECHERCHER UN  
SITE WEB

Pour en savoir plus, balayez le code QR pour consulter le site [trexprotect.com](http://trexprotect.com)

\*Consultez le site [trexprotect.com](http://trexprotect.com) pour connaître les conditions de cette garantie



Pour en savoir plus,  
consulter le site  
[trexseal.com](http://trexseal.com)



# LUTTE PLATE-FORME ÉCHEC



**Trex Seal™**  
RUBAN POUR LISSE